

BRIDGE

BRIDGE DECEMBER NUMMER 4 2023 ÅRGÅNG 55 PRIS 60:--



SVENSKA BRIDGEFÖRBUNDETS

STYRELSE

2023-2025



SVENSKA
BRIDGEFÖRBUNDET

BRIDGE
EN TANKESPORT FÖR ALLA

SVENSKA CUPEN 2024



Vinnare av Svenska Cupen 2023: **Cuebids.com**.

Från vänster: Emanuel Unge, Adam Stokka, Simon Hult, Ola Rimstedt, Mikael Rimstedt, Daniel Gullberg och Fredrik Alfredsson. Samt Yvonne och supportern Finn Stocka i främre ledet.

Nu är det dags att anmäla dig och dina bridgekompisar till Svenska Cupen 2024!

Precis som tidigare är alla lag garanterade minst två matcher, därefter rak knock-out.
Du möter alltid någon i din närhet, så länge sådana lag kvarstår.
Guldpoäng i alla matcher till det vinnande laget.

Anmälan av lag är öppen t.o.m. onsdag 17 januari 2024.
100 kronor rabatt vid anmälan av lag t.o.m. måndag 18 december 2023.

Spelstart fredag 29 januari 2024

För anmälan av lag och mer information:

<https://www.svenskbridge.se/svenska-cupen-2024>



Innehåll

NR 4 2023

FÖRSTA STICKEN

2 SVENSKA CUPEN 2024

Det är dags att anmäla sig!.

3 INNEHÅLL

Här är du just nu. •

4 INFORMATION

Kontaktinformation, Redaktion och Om medlemsavgifter.

5 LEDAREN

Martin Löfgren berättar om 2024 års godbitar och Bridge-X.

6-7 FÖRSTA STICKEN

Koncept för unga, En giv för Barncanterfonden m m.

REPORTAGE

8-10 BK DEBUT

En klubb att debutera i.

10 BELLA NOTTE

Julstämning i Luleå.

11 VISBY BS 75 ÅR

Gotlandsklubben firade i dagarna tre.

12 JANNERSTEN-STIPENDIUM

Mottagare: Lars-Anders Callenberg.

12 KLUBBSAMARBETE

Hallsberg BK och Kumla BS arrangerade en gemensam utbildningsdag.

TÄVLINGAR

14-15 MINIBRIDGE CUP

Ny cup börjar i januari.



16-18 VM I MARRAKECH

Var är alla dessa damer?

20-21 SVENSKA CUPEN

Cuebids.com upprepade segern.

22-24 ALLSVENSKAN

Fyra norrmän och två skåningar spelades för Överums BK vann Allsvenskans elitserie.

BLANDAT

25 KATTERNAS FAVORIT

Det var katten vad Maestro kan spela.

LÄR DIG MER

26-27 NYA BÖCKER

Sju bokrecensioner, bl a om bridgens första hippie och en ny bok av Zia.

28-29 SUPERSTORMÄSTARE

Otur i bridge förekommer, men ofta finns några missade ledtrådar.

30-31 FRÅGA DANIEL

3NT eller 4 i högfärg?

31 BLI EN PARTÄVLINGSHAJ

Lär dig utspelsvisande bud.



32-33 ETT STEG I TAGET

Ta ett steg i taget med Magnus Lindkvist.

36 LK HAR ORDET

Hålla reda på kort.

PROBLEMHÖRNAN

37 KORSORDET

Erik Olsson levererar ett klurigt kryss.

38-39 SPELPROBLEM

Lite lättare, lite lagom, lite klurigare och lite svårare spelproblem.

39 PRATBUBBLAN

Vad sa Magnus Eriksson?

40-41 LÖSNINGAR

Tjuvkika inte här innan du löst allt!



JUNIOR

42 NY JUNIORKAPTEN

Johan möter Johan. Sylvan möter nye juniorkaptenen, Johan Säfsten.

43 NORDIC JUNIOR CAMP

23 juniorer var på läger i Sandviken.

FÖRBUND

44-45 RIKSSTÄMMA

Rapport från Riksstämman i Örebro.

46 BRIDGE-X

Tre tematräffar följde Riksstämman.

47 ÅRETS KLUBBLEDARE

Anders Nordberg, BK Bridgehuset i Malmö, är årets klubbledare.



47 FAIR PLAY

Nya rutiner för fair play.

48 IT-KOMMITTÉN

Vilka IT-satsningar finns på agendan?

49 HÖGSTA HANDIKAPP HÖJS

Vid årsskiftet höjs den övre gränsen i handikappsystemet till 62.

49 ÅTTA LAG I DIVISION 3

Allsvenskans division tre blir åttalags-serier nästa säsong.

SISTA STICKEN

50 SISTA STICKET

Lars Wohlfart berättar om blodvite vid bridgebordet.

51 CHAIRMAN'S CUP

Information om nästa års cup.

52 SVENSKA BRIDGEFÖRLAGET

Beställ marknadsföringsmateriel m m.

Kontaktinformation

TELEFONVÄXEL

Måndag-fredag kl 8-12.
☎ 019-277 24 80

TEKNISK SUPPORT

Vardagar kl 8-22 och helgdagar 8-20.
☎ 019-368 07 00

E-POST

✉ kansliet@svenskbridge.se

JOURTELEFON

Support vid tävlingsstarter.
Thomas Winther, ☎ 019-277 24 86

ADRESS

Svenska Bridgeförbundet
Karlskatan 28, 703 41 Örebro

SUZANNE LEMBORN

Verksamhetschef, 100%.
Ekonomi och övergripande ansvar.
Hemmakontor i Falkenberg.
☎ 072-644 96 60 ✉ sle@svenskbridge.se



JOHAN GRÖNKVIST

Konsulent, 100%. Allsvenskan, SM-finaler,
tävlingsupport, funktionärsadmini-
stration, teknisk support av klubb-
och distriktssidor samt IT-utveckling.
Kansliet – huvudkontor i Örebro.
☎ 019-277 24 81 ✉ jgr@svenskbridge.se



GUNNEL HAHNE

Kanslist, 50%. Allmän medlemsservice;
tävlingsrapporter, 40-kronan,
mp-bevis och nålar.
Kansliet – huvudkontor i Örebro.
☎ 019-277 24 89 ✉ gha@svenskbridge.se



MICKE MELANDER

Konsulent, 100%. Medlemsnytt,
Bridgefestivalen, SISU-stöd,
styrelse- och stadgefrågor
samt allmän medlemsservice.
Hemmakontor i Falkenberg.
☎ 019-277 24 85 ✉ mme@svenskbridge.se



THOMAS WINTHER

Konsulent 50%.
Tävlingsupport Ruter och Bridgemate
samt TL-utbildningar och TL-stöd.
Hemmakontor i Sölvesborg.
☎ 019-277 24 86 ✉ twi@svenskbridge.se



CARINA WADEMARK

Konsulent, 50%.
Information på hemsidan,
landslagsstöd och TK-frågor.
Hemmakontor på Lidingö.
☎ 019-277 24 84 ✉ carina@svenskbridge.se

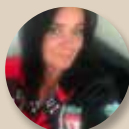

BJÖRN HOLM

Kanslist, 80%.
Tävlingsupport även onlinebridge,
tävlingsrapporter, Allsvenskan,
Svenska Cupen, onlinekurs
samt allmän medlemsservice.
Hemmakontor i Hedemora.
☎ 019-277 24 87 ✉ bho@svenskbridge.se



Om medlemsavgifter

KLUBBYTE

Om någon medlem önskar byta klubbtilhörighet så finns möjligheten att fritt göra det under perioden 15 juni-15 september. Mellan 16 september och 14 juni behöver medlemmen ett godkännande från både avlämnande och mottagande klubb och det ska rapporteras in till kansliet.

MEDLEMSAVGIFT SOM BETALAS PÅ KLUBBEN

Om medlemsavgiften betalas kontant på klubben kan avgiften regleras via Ruterkontot. Kontakta kansliet och ange medlemsnummer och belopp.

DUBBELBETALD MEDLEMSAVGIFT

När en medlem av misstag betalat sin medlemsavgift två gånger under samma verksamhetsår återbetalas avgiften till klubbens Ruterkonto.

INBETALNINGSKORT

I tidningen som utkommer i slutet av juni varje år, bifogas ett inbetalningskort med förtryckta uppgifter som avser medlemsavgiften för kommande verksamhetsår. Som alternativ till detta inbetalningskort kan man, vid särskilda skäl, göra en inbetalning via BG 373-3482. Viktigt att man då anger medlemsnummer och klubbtilhörighet i meddelandefältet.

ÖVRIGT OM MEDLEMSAVGIFTER

Frågor angående medlemsavgifter? Läs mer på vår hemsida under rubriken Bli medlem!

ADRESSER OCH KONTAKTUPPGIFTER

Kontrollera noggrant och håll dina kontaktuppgifter uppdaterade på "Mina sidor". Du behöver vara inloggad med lösenord för att ändra dina uppgifter (adress, telefonnummer, e-post etc). Saknar du lösenord för inloggning eller behöver hjälp för korrigerings så kontakta gärna kansliet.

BRIDGE



Officiellt organ för Svenska Bridgeförbundet

ISSN 1652-1943

Ansvarig utgivare Martin Löfgren

Prenumeration 280:- per år

Bankgiro 373-3482

Redaktör Peter Ventura

Redaktion Bridge, Svenska Bridgeförlaget, Hansens väg 10, 775 70 Krylbo. E-post bridge@svenskbridge.se.

Produktion AB Svenska Bridgeförlaget

Illustrationer Arne Larsson, Sundsvall & Dick Holst, Halmstad

Utgivning 2024 20 februari – 22 april – 27 juni – 12 september – 10 december (Manusstopp: 25 januari – 25 mars – 1 juni – 9 augusti – 18 november).

Annonspriser Helsida 16.500. Halvsida 8.650. 1/6-sida 3.390. 1/12-sida 1.730. BRIDGE är befriad från moms och reklamskatt.

Annonsbokning bridge@svenskbridge.se

Framsida Förbundsstyrelsen 2023-2025. Foto: Peter Ventura. Övre raden fr v: Stina Lysebring, Rickard Olsson, Rune Veneke, Martin Löfgren, Birgitta Lagnell och Ann-Charlotte Nilsson. Nedre raden fr v: Carl Ragnarsson, Zennica Hammar, Mia Breiding och Krister Ahlesved.

Bridge-X och vi

I mitten av november hölls Riksstämman. Efter de sedvanliga stämmofrågor hölls grupparbeten där diskussionsämnena var *klubbfunktionären, rekrytering och tävlingar för alla*.



Vi är nu en bra bit inne i vårt nya verksamhetsår, och för bara några veckor sedan samlades representanter för distrikten i Örebro för Riksstämman och efterföljande diskussioner. Förutom de sedvanliga stämmofrågorna kom det mesta att handla om Bridge-X.

Vad är Bridge-X?

Bridge-X är vårt nya namn för våra mest prioriterade frågor och utmaningar vi har att ta tag i i Bridgesverige, oavsett om vi är på klubb-, distrikts- eller förbunds nivå. En av många bra saker med att enas om vad som är viktigast är att vi kan stödja varandra genom samarbete över klubb- och distriktsgränser.

Vad som är "mest prioriterat" måste förstås du som medlem kunna påverka, och därför diskuterades just detta i Örebro.

För de workshops som avhölls under Riksstämman hade vi valt ut tre områden som huvuddiskussionsämnen: *klubbfunktionären, rekrytering och tävlingar för alla*. Du kan läsa mer om detta på annan plats i tidningen!

Tack alla som var med och bidrog till bra diskussioner och förslag på hur vi går vidare!

Visserligen är väl julen något som upptar det mesta av våra tankar just nu, men det är också dags att planera för 2024. Här är några godbitar som väntar:

■ **Bridgeläroinutbildning:** Denna eftersatta aktivitet har sedan något år fått nytt liv – och oj, så populära de har blivit! Flera är planerade, och det finns även planer på en högre nivå.

■ **Minibridge Cup (MBC):** Hur får vi flera, och kanske även några (lite) yngre, spelare att intressera sig för vår fina tanke sport? Minibridge är ett snabb-spår in i tävlingsvärlden och MBC är din chans att hjälpa oss bli fler – och ha en massa kul under resans gång!

■ **Svenska Cupen:** Från norr till söder, först med lokala matcher, sedan regionala, och till sist ett slutspel i Uppsala där alla som kvalat dit får pris. Ända från start spelas det om guldpoäng i varje match!

■ **Klubbfunktionärsseminarier:** Entimmespass som körs digitalt på en lördag med teman ur vår nya Klubbfunktionärshandbok. Nästa pass kommer beröra det roliga i att variera sina tävlingsformer.

■ **Kortkurser** (tidigare "minikurser"): Det jobbas på att uppdatera dessa kurser. Avsikten är att erbjuda ett material att gå igenom någon halvtimme före (eller efter...) klubbspelen med främst speltekniska lärdomar att dra.

Sedan har vi ju alla SM-/DM-tävlingar som på allvar tar fart på under senvintern. Guld- och silvertävlingar inte att förglömma – och så förstås Bridgefestivalen i juli.

Vilket fantastiskt bridgeår som väntar oss!

Du och de dina tillönskas fina julhelger, och ett riktigt gott 2024!

Martin Löfgren

Vände trenden

Många svenska bridgeklubbar riskerar att förvinna inom fem år. Bertil Ljungars, Mjölby, berättar om att en av de dödsdömda klubbarna var Åtvidabergs BS. De spelade på tre bord i våras. De styrande i klubben ville inte att klubben skulle dö, så de beslutade att starta en nybörjarkurs. De jobbade med utåtriktade aktiviteter från påsk och lyckades samla ihop 21 deltagare till en kurs.

Åtvidabergs kommun har 11 425 invånare. 21 personer i en nybörjarkurs är kanske Sverige-rekord i förhållande till folkmängden.

Kursdeltagarna jobbar på med bridgen och tycker att det är jättekul.

Troligen kommer ingen av dem att vinna SM eller VM – men de tycker att det är trevligt att spela bridge.

70

Borlänge BK tog med Filbyter Bridge steget upp till Allsvenskans Elitserie. Det var 70 år (!) sedan Borlänge hade ett lag i högsta serien.

Koncept för unga

Stockholms Bridgeskola, som huserar i BK S:t Eriks lokaler på Kungsholmen i centrala Stockholm, har omkring 850 elever per termin, vilka utbildar sig i bridge på olika nivåer. De flesta med grå tinningars charm. Nu vill skolan göra bridge mer populärt bland ungdomar. De lanserar därför ett nytt koncept: **Bridge for Kids**. Där ska barn få bekanta sig med kortleken.

Ambitionen är att introducera kortleken och dess symboler redan innan barnet kan hålla korten själv och med det göra kortleken till ett naturligt inslag i ett barns uppväxt.

En första produkt är just lanserad. Det är ett klassiskt memoryspel med 40 bricker. På bilden ser du spaderkung. Det är en fantasifull kombination av ett klassiskt spelkort och ett djur. Bridgeskolan hoppas att den



barnvänliga touchen ska väcka intresse för att vilja veta mer om kortleken.

Per Leandersson, som driver Stockholms Bridgeskola, berättar att de har fler idéer om andra produkter riktade mot de yngsta:

– Vi hoppas på en framtid där våra fyraåringar ska använda ord som hjärterknekt, klöveress eller honnör.

Medicinsk fördel

Vi känner många till fördelarna med att spela bridge, som t ex meningsfull social interaktion, träning på att interagera med en partner och behålla den mentala skärpan. En studie visar att bridge även ökar immuniteten för att avvärja sjukdom.

Nu är det ingen hemlighet att spela bridge är besläktat med mental gymnastik. I detta avseende tros det att regelbundet stimulera din hjärna kan vara en viktig komponent för att skjuta upp sjukdomar som Alzheimers och demens. Att stärka immuniteten för att avvärja sjukdom ansågs dock inte nödvändigtvis vara en av fördelarna med att spela bridge förrän i början av 2000-talet, när professor Marian Diamond genomförde ett experiment med tolv damer i 70-80-årsåldern vid University of California, Berkeley.

Professor Diamond började med att ta ett blodprov från varje dam och lät sedan gruppen spela bridge i 90 minuter. Efter det tog hon blodprover igen. Hon fann att åtta av de tolv damerna hade ökade nivåer av T-celler i sina kroppar som ett resultat av bridgespelandet.

Kroppen använder T-celler för att bekämpa infektioner.



”Ett perfekt tillfälle att prova mitt nya spel dök upp när jag var på resa kort efter att ha tagit fram min poängberäkning med bridgevänner som spelade auktionsbridge ombord på ångfartyget Finland som gick från Los Angeles till Havanna, via Panamakanalen, en nio dagars resa. Till en början saknade vi en term, den för att beskriva hur vissa utgångar och straffar skulle ge bättre betalt. Lyckligtvis för oss löste en ung dam ombord problemet genom att föreslå ordet zon (vulnerable på engelska).”



– Harold S Vanderbilt, 1925, som brukar benämnas vara kontraktbridgens fader –



Vinsten blev 3:75 kr

Björn Wiman skriver i DN en krönika med anledning av kungens jubileum. Här följer ett utdrag.

Deras son, Gustav V, uppmärksammas i sin tur av Dagens Nyheter när han på sin jubileumsdag i sportkläder forcerar ett stålträdsstaket på Lovön. Det är december 1932, nazisterna installerar sig i den tyska riksdagen och monarken har bett att få slippa alla officiella manifestationer. Förutom då den dagliga jaktutflykten, där arvrinsen Gustav Adolf skjuter en räv, vars skinn hans nyblivna tyska hustru Sibylla ska få i julklapp. Dagen avrundas, enligt DN:s rapport, med middag på Drottningholm och ett avslutande parti bridge ”där jubilarer klädde hertig d'Otrante på 3:75”.

En giv för Barncancerfonden

Baserat på ett medlemsinitiativ anordnade BK Bridgehuset söndagen 19/11 en tävling med förlängd fikapaus och samkväm till förmån för Barncancerfonden.

25 par som representerade tio skånska klubbar deltog och hela behållningen, 7 107 kr, donerades.



Anders Hagen berättar om följande händelse på BK Tre Sang i Helsingborg.

– En av spelarna som jag mötte föll i hop och såg ganska livlös ut. Som tur är har vi fem-sex läkare som ofta spelar. Den aktuella kvällen fanns Gunnar Plate, Ingmar Lönqvist samt Tage Sahlstedt på plats och kunde snabbt hjälpa till. Denna gång gick allt bra. De kunde konstatera att allt var bra efter ca 5 min. Vi är lyckligt lottade att ha dessa som medlemmar i klubben – och att de ofta spelar bridge!

En klubb att debutera i

BK Debut i Göteborg är en av förbundets nyare klubbar – bildad 2011 – och en renodlad klubb för breddbridge. Oavsett kunskapsnivå ska man känna sig välkommen, få spela med jämlika spelare och ha det trevligt.

TEXT: SARA WRIGE, GÖTEBORG FOTO: SARA WRIGE, GÖTEBORG & BK DEBUT



BK Debut, bildad 2011, är den största bridgeklubben i Göteborg och en av de yngsta. I skrivande stund har den 340 medlemmar.

– Vi hade 10-årsjubileum när pandemin lättade lite under hösten 2021, berättar Gudrun Orvelin Nilsson och Staffan Lindahl.

Staffan är klubbordförande och Gudrun är ledamot i styrelsen med ansvar för tävlingarna.

– Jag började i Arnes bridgeskola 2014. Jag är uppvuxen i en bridgefamilj, men det blev aldrig någon bridge under arbetsför ålder, berättar Gudrun. Men sen, när vi flyttade till Göteborg, tänkte jag att nu var det dags. Jag gick kurs hos Arne och sen blev jag kvar här i Bridgens hus; det var så trevligt här! Jag har varit ledamot i styrelsen i fem år. Där har jag bl a hand om schemat för spelledarna. Annars så jobbar vi mycket tillsammans i styrelsen.

– Jag har varit ordförande ett år; innan dess var jag kassör, berättar Staffan. Jag är ganska ny som bridgare, ja, jag spelade en del som ung också. Men så hittade jag en partner och vi började spela för en fem-sex år sen, och då blev jag biten igen. Nu spelar jag väl en eller två gånger i veckan ungefär.

Berätta om BK Debut!

– Vi är en renodlad breddklubb. Vår målsättning är att det ska vara trivsamt och utvecklande att spela bridge i vår klubb. Oavsett kunskapsnivå ska man känna sig välkommen, få spela med jämlika spelare och ha det trevligt. BK Debut började ju för att fånga upp spelare från Arnes bridgeskola, så att man inte skulle slängas direkt ut i den ”brutala verkligheten”. Fram till pandemin hade vi en mycket positiv utveckling. Som mest var vi över 400 medlemmar. Men under



Staffan Lindahl.



Gudrun Orvelin Nilsson.

pandemin så tappade vi ungefär 30% av våra medlemmar, inleder Staffan.

– Vi har jobbat en del med att få tillbaka dem, fortsätter Gudrun. Vi har t ex ringt runt till personer som har slutat komma och haft olika utskick.

– Ja, och så har vi haft särskilda tillfällen då man har kunnat repetera. Det har varit upplagt som en tävling, men inte en tävling som rapporterats. Istället har man kunnat prata i korten och få hjälp. Vi har då haft en instruktör på plats. Vi har bjudit in klöverspelare som inte har spelat på kanske ett år. Det har varit ett idogt arbete. Sen försöker vi slussa ut dem till rutergruppen.

Fyra grupper

BK Debut har ett särskilt upplägg vid sina speltillfällen. Det finns upp till fyra grupper och vilken grupp man spe-

lar i beror på hur många mästarpoäng (MP) man har. Uppdelningen är *Klöver* för max 2 MP, *Ruter* för under 10 MP, *Hjärter* för 10-25 MP samt *Spader* för dem med mer än 25 MP. Gränserna gäller om en eller båda spelarna befinner sig inom de aktuella poängintervallen.

Det här är annorlunda mot de andra klubbarnas upplägg. Kan ni berätta?

– Ja, en sån modell har vi haft så länge jag minns i alla fall, bekräftar Staffan.

– När jag började 2014 fanns det två grupper, ruter och hjärter, och så ville man börja med en spadergrupp, berättar Gudrun. Men spadergruppen blev inte alltid av. Vi får så många nya spelare. Om man spelar i ruter då vill man inte gärna möta duktiga hjärterspelare. Vi hade ju gränsen 15 MP när vi startade spadergruppen. Vi som gick över då mötte de som har flera hundra. Då kände



Vår målsättning är att det ska vara trivsamt och utvecklande.

GUDRUN ORVELIN NILSSON

vi oss i underläge. Men det var ett sätt att komma vidare och ändå få till en grupp till, minns Gudrun.

Om upp- och nedflyttning

Är det svårare att få par att flytta upp när de borde – eller är det svårare att få par att flytta ner när de borde?

– Det är nog väldigt individuellt, säger Staffan. Vi har en ständig diskussion. Ta t ex personer som har spelat mycket för flera år sen och som har 100 MP, men de kanske inte spelat på tio år. Då vill de inte börja i spader, utan vill börja i hjärter. Då tycker de i hjärtergruppen, att ska de här med 100 MP sitta i vår grupp? Vi försöker att få folk att hålla sina grupper. Om man spelar i en lägre grupp än vad man egentligen ska, då får man inga priser. Men det räknas mästarpoäng ändå, för det görs det ju per automatik. Så det finns en diskussion, men vi vill inte släppa våra grupper. Det fungerar som jag ser det till allra största delen. Vi har pratat om att använda handikapp istället för mästarpoängen, men å andra sidan kanske det blir för hoppigt då.

– Vi har nyligen ändrat gränserna för grupperna för att försöka få jämnare grupper. Egentligen kan man väl säga att de här grupperna, för att slussa in nya spelare, är Debuts hjärta. Vi lägger mycket resurser på att försöka få in de nya.

– Jag upplever också att vi sakta men säkert anammar mer av det man skulle kunna kalla mer avancerad bridge i spadergruppen. Vi har börjat med klocka, vi kräver deklaraionskort, lite mer likt de andra klubbarna. Det är för att man i spadergruppen har önskemål om detta, berättar Staffan.

– Det är klart, det är en väldig bredd i spadergruppen, säger Gudrun. Det finns de som kanske har 25 MP och så finns det de som har många, många fler. Jag sitter ofta i dörren och välkomnar spelare. Då möter jag spelare som säger ”nej, jag vill inte spela i spader” – och det kan man förstå, för de har höga handikapp.

Då får man vara lite flexibel. Man kan inte vara för strikt, tycker jag, det ska vara trivsel för alla.

Framgångsreceptet

Vad tror ni annars är ert framgångskoncept till att ni har fått så många medlemmar?

– Folk känner sig välkomna hit. Det är många små saker som man kanske inte alltid tänker på. Vi har alltid två personer som tar emot spelarna och säger *välkommen* och *vad trevligt att se dig*. Det ger en familjär stämning och man tycker att det är trevligt att spela utan den där tävlingshetsen. Visst har vi priser och prisutdelning och gratulerar segrare, men det är inte tävlingen som är i fokus. När det kommer en ny klövergrupp så är ju jag inne och säger välkommen och så, berättar Staffan

– Vi har många nya spelare nu, som har kommit från kurserna, men inte bara. Det finns några lite yngre också, kanske i sextioårsåldern, säger Gudrun med ett leende.

– Det är också roligt att vi har ungefär lika många kvinnor som män, säger Staffan och Gudrun håller med.

– Vi har tre jättebra tävlingsledare. Två av dem kommer från vår egen klubb.

Annars kan det ibland vara lite svårt att rekrytera nya tävlingsledare, berättar Gudrun.

– Vi har flera som hjälper till med att dela ut guidekort och så, men man vill kanske inte ta steget att utbilda sig till tävlingsledare. Jag tror att det kan vara datorsystemet som är lite skrämmande. Om någonting inte funkar är det lätt att bli väldigt stressad, fyller Staffan i.

– Vi har två tävlingstillfällen. På onsdagskvällarna är vi kanske 100 personer i tre grupper. På fredagarna (dagtid) är vi runt 150 i fyra grupper. Rekordet på fredagar är nästan 200 spelare. Ruter, hjärter och spader har vi alltid, men klövergruppen är ibland svårt att få till.

– Klövergruppen är viktig för att slussa in nya spelare som kommer från kurserna. Vi är de enda som har klövergrupp. Vi får många spelare den vägen eftersom vi tar hand om dem som kommer från kurserna och ger dem en egen instruktör.

Göteborg har ju många klubbar i samma hus. Hur är det?

– Vi är här på olika tider, så det påverkar inte så mycket. Det man tänker på är, att man vill att alla klubbar ska ha många som kommer och spelar. Hela ekonomin i Bridgens hus bygger på det, säger Gudrun.

Hon fortsätter:

– Här i Göteborg kan man höra att någon säger att hjärter- och rutergrupperna blev hopslagna. På andra, mindre, orter spelar alla tillsammans i samma grupp. Men här kan man tycka att det är jättejobbigt att två grupper slås ihop.

– Hos oss försöker vi också prata med



I Göteborgs DM-final för Hcp30+ placerade sig flera Debut-spelare. Fr v Leah Erikson BK Everfresh och Majken Wedin, BK Debut, Staffan Lindahl och Håkan Forsell, båda BK Debut, samt Lars Larsson BK Everfresh och Berit Brorsson, BK Debut.



Bella natte

TEXT: PETER VENTURA, KARLBO
FOTO: THOMAS WEDIN, SKÖVDE

Karin och Anders Bergsten bor i Luleå och gick nybörjarkurs i Luleå BK:s regi förra hösten. Något överraskande, även för dem själva, vann de i somras en handikappbronstävling på festivalen i Örebro med 41 par till start.

Det är snabbt marscherat med tanke på att de just fyllt ett år som bridgespelare. Även i scratch-resultatet hävdade de sig bra. På den listan slutade de trea med nästan 61%.

Sedan de lämnat nybörjarkursens ramar har de spelat på klubben nästan varje vecka. Dessutom har de plöjt en del bridgelitteratur, vilket uppenbarligen givit resultat.

Anders läser – och berättar sedan för Karin vad som är värt att veta!

Den förra julen gick för det äkta paret i bridgens tecken. Under granen där hemma i Gammelstad låg ett stort spännande paket. "Till Karin" stod det på paketet, och när det var dags för julklappsutdelning öppnade Karin paketet med stora ögon.

Hon utbrast:

– Åh, älskling! Det är bara för mycket. Du har köpt Spela Bridge 2, 3 och 4 till mig!

Även Anders skulle få ett paket av sin livspartner. Karin ville ju inte vara sämre, så hon gav också bort ett stort paket. Anders öppnade paketet, full av iver.

Han utbrast:

– Åh, älskling! Det är bara för mycket. Du har köpt Spela Bridge 2, 3 och 4 till mig!

Med sitt röda konvolut, bidrog Spela Bridge-seriens fortsättningskurser till en perfekt jul.

Åhh en så'n natt, denna härliga natt, som vi kallar bella notte.

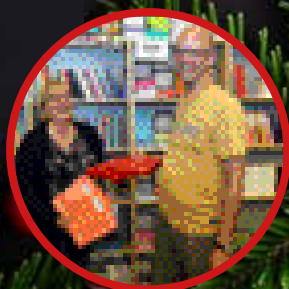

folk om att inte prata om brickorna, säger Staffan. Vi ber dem säga "tack och adjö" och inte kommentera andras spel. Vi vet ju vilka som måste säga att "det där var ett uselt utspel" och "där förstörde du för din kompis". Det är så onödigt. De spelarna är oftast så duktiga att de inte behöver påtala att de är duktiga, utan de kan faktiskt vara lite mer ödmjuka och hellre lotsa fram folk istället.

– Om någon säger något i välmening tycker jag kan vara jättebra att få höra. Men det beror ju på, på vilket sätt det sägs, menar Gudrun.

– Där kan det ju vara så, funderar Staffan. Jag vet inte riktigt, för jag är så lite på de andra klubbarna och spelar – men de är ju långt före oss kunskapsmässigt. Kommer det "debutare" till de klubbarna så kanske det är lättare att kommentera. Jag tycker att det är viktigt att uppträda schysst.

– Det borde ju inte vara så, menar Gudrun, för alla klubbar borde vara måna om alla som kommer dit och spelar.

Framtidsblick

Vad ser ni i framtiden för BK Debut?

– Vi hade vårt första klubbmästerskap i oktober. Det gav lite mersmak, så vi ska nog ordna några fler helgtävlingar. Vi fick också ha hand om DM i den nya klassen HCP 30+.

– Tyvärr så är det inte så mycket samarbete mellan klubbarna. Jag upplever att det är mycket rivalitet klubb emellan, tyvärr än mer efter pandemin när alla kämpar. Jag tycker att det skulle vara väldigt bra om alla klubbar satte sig ner tillsammans och sa: Hur ska vi samarbeta för att få fler bridgare hit? Vi behöver få fler bridgespelare som spelar oftare. Det är en gemensam utmaning för alla klubbar i Göteborg. Där borde vi jobba mer tillsammans, menar Staffan.

– I BK Debut har vi lagt ner väldigt mycket tid på att nå spelare som inte längre kommer hit, mer än andra klubbar verkar ha gjort, säger Gudrun. Framåt hoppas jag på att fler kommer till andra speltillfällen under veckan i Bridgens hus. Alla klubbar behöver jobba på att aktivera sina medlemmar.

– I BK Debut har vi inga uttalade mål att vi ska bli större. Det uttalade mål vi har, är att man ska ha trevligt när man kommer och spelar hos oss.

Visby BS firade 75 år

Visby BS 75-årsjubilerade i dagarna tre.

TEXT: IKA FORSBERG, HEMSE FOTO: IKA FORSBERG, HEMSE & ADOBE STOCK



Visby Bridgesällskap hälsade dryga hundratalet bridgegäster från olika delar av Sverige till en historisk tävling för att fira 75 år som klubb. Gotland bjöd på ett härligt kortspelarväder och utsikten mot havet från Wisby Strand förgyllde spelet. Gotland visade verkligen upp sig som "idrottens ö"!

Helgen genomfördes i samarbete med

RF-SISU Gotland samt flera gotländska leverantörer som sponsrade tävlingarna på olika sätt. Tävlingarna hade fantastiska prisbord bestående av gotländska produkter och presentkort av allehanda slag.

Wisby Strand stod för ett föredömligt arrangemang med underbar spelokal, After Bridge och matservering. Destina-

tion Gotland såg till att ta spelarna över havet till förmånliga priser och Strand Hotell anordnade fint boende i Visbys vackra och kulturella innerstad.

Golden girls ordnade kaffeservering med goda hembakade bullar samt såg till att bridgebrickor hamnade på rätt bord. Bra jobbat, Girls!

Stämningen var på topp, skvisar genomfördes, god mat förtärdes och många skratt hördes under lördagskvälens middag som genomfördes med prisutdelningar, vitsar, tal, sång och musik. Ett och annat danssteg avslutade lördagskvällen innan somliga begav sig tillbaka till hotellet och andra gick vidare ut i Visbys lördagsnatt.

Huvudtävling

Den stora huvudtävlingen spelades på lördagen i form av en silvertävling, där första plats intogs av Charlotta Jönsson, Skänninge BK, i par med Eva Fremner, Mjölby BK, på 64,69%. Stort grattis!

På en fin andra plats slutade Lars-Göran Östlund, Sandvikens BK, i par med Lars-Erik Andersson, Visby BS, på 63,99%. Trea var Jan-Olof Henriksson, Visby BS, i par med Hugo Nilsson, Stor-sjöbygdens BK, på 59,67%.

70 par deltog i den inledande brons-tävlingen, 66 par i silvertävlingen och 65 par i den avslutande brons-tävlingen.

Efter söndagens brons-tävling avslutades helgen med en gemensam lunch innan det var dags för gästerna att bege sig till båten för en färd hem över havet.

Projektledningen, bestående av Bengt Lindskog, Per Hult, Janne Hjorth och Ika Forsberg, mottog mycket positiv respons och många var de gäster som redan längtade till nästa års Gotlands-bridge. Så självklart kör vi nästa år igen! Visst vill även du vara del av ett härligt kortspelsälskande gäng? Kontakta Visby BS på gotlandsbridgen@gmail.com.





Per Jannersten (t v) delade ut årets Jannersten-stipendium till Lars-Anders Callenberg. T h Lars-Anders fru, Monika.

Jannersten-stipendium

TEXT & FOTO: PETER VENTURA, KARLBO

Jannerstenstipendiet delas ut till någon som har gjort och förväntas göra förtjänstfulla insatser för att främja svensk bridges utveckling. Insatser för yngre spelare prioriteras.

2023 års stipendium delades i anslutning till Riksstämman ut till Lars-Anders Callenberg, Varberg. Lars-Anders jobbar med juniorbridge i Varberg där han tillsammans med sin klubb tar väl hand om befintliga och jobbar för nya juniorer. De har även sett till att bridge kommer att finnas med som tankeport på ortens Idrottsgymnasium, där Lars-Anders arbetar som mattelärare.

Lars-Anders påpekade att han har bra uppbackning av BK Albrekts och dess funktionärer, framför allt Britt-Marie Warborn.

– Du får inte blommor och klöver för det du gjort utan för en uppmuntran, nej uppmaning, att göra mer. Vi väntar spännt på att du ska ge favör till framtida bridgespelare, sa stipendieutdelare Per Jannersten.

Per påpekade även att stipendiet är en grekisk gåva, där Lars-Anders nu är inpetad i kretsen att ge favör till framtidens bridgespelare.

Klubbssamarbete

Lördagen den 30 september var en spännande dag för klubbmedlemmarna i Hallsberg och Kumla.

TEXT & FOTO: MATS NILSSON, KUMLA & LENA TROBÄCK KARLSSON, HALLSBERG

Hallsbergs Bridgeklubb har, med Monika Klarvik som initiativtagare, tillsammans med Kumla Bridge-sällskap för andra året i rad bjudit in Nya Bridgeskolan med kursledarna och bridgespelarna Catharina och Krister Ahlesved, för att hjälpa till att vidareutbilda och utveckla våra medlemmar.

I Hallsberg deltog i år 16 personer under Catharinas ledning och 20 spelare med mer rutin, undervisades i Kumla av Krister.

Årets huvudämne var dubblingar som t ex upplysnings-, negativa-, balanserings-, utspels- och straffdubblingar. Även några andra typer av specialdubblingar berördes.

Att satsa på fortbildning inom bridge har gett bestående avtryck. Vid förra årets utbildningstillfälle var ett av ämnen ”Alla bjuder”, vilket vi ser klara spår av i dagens spel. Det är oftare nu som man får spela delkontrakt på en mindre ”behaglig” nivå.

Klubbarnas utökade samarbete har också resulterat i gemensamt övningspel för nybörjare, tävlingsledarutbildningar, m m.

Givetvis bjuder klubbarna in varandra till olika aktiviteter såsom dambridge, mixedbridge och närmast på agendan väntar en inbjudan från Kumla för klubbmatch mot Hallsberg.

Samarbete gagnar alla!



BLI EN BÄTTRE BRIDGESPELARE

Den 18 februari startar SBF:s nya påbyggnadskurs för dig som spelat ett tag och vill bli en bättre bridgespelare genom att få bättre förståelse kring vad som försiggår i vissa vardagliga situationer vid de gröna borden.



Passar dig som behärskar grunderna i bridge och har en viss spelvana. Om du spelar med fyrkorts- eller femkorts högfärgsöppning spelar ingen roll på denna kurs.

Under åtta lektioner kommer du bli få lära dig mer om: Stayman och överföring, starka sekvenser, vilka bud som är krav samt olika typer av dubblingar!

För mer information kring kursinnehåll och upplägg, se hemsidan.

Välkommen!

SNABBFAKTA

Vad:	Påbyggnadskurs i Bridge.
Var:	Online, på RealBridge.
Vem:	För dig som spelat ett tag.
När:	Söndagar 18.00 med start 18 februari 2024.
Kursledare:	Krister och Catharina Ahlesved.
Kursavgift:	1 100:- (inkluderar kursmateriel).
Anmälan:	Senast 7 februari till onlinekurs@svenskbridge.se .
Frågor:	onlinekurs@svenskbridge.se

[WWW.SVENSKBRIDGE.SE/ONLINEKURS](http://www.svenskbridge.se/onlinekurs)



SVENSKA
BRIDGEFÖRBUNDET

Ragga lag till cupäventyr!

De flesta känner någon som tycker om att spela kort men ännu inte hittat till bridgebordet. Nu är det dags att göra något åt det!

TEXT: PETER VENTURA, KARLBO



Kan du hitta två-tre kompisar som inte spelar bridge, men som skulle kunna vara intresserade av att tävla i kortspel? Då finns chansen att tävla med dem utan att de har några kunskaper om bridge!

Medlemmar i Svenska Bridgeförbundet välkomnas att skapa lag med två eller tre adepter för att möta andra motsvarande lag från övriga landet! Tävlingen spelas som MiniBridge, vilket i princip är som vanlig bridge men budgivningen är nerskalad till endast slutbud. Detta

gör att det är väldigt lätt att både börja spela, men också att tävla – och då behövs det ju såklart en tävling; *MiniBridge Cup!*

Upplägg

MiniBridge Cup är en lagtävling som startar med en grundomgång och fortsätter i cupformat för att få ned antalet lag till de fyra som inbjuds att spela slutspel online i maj.

Det spelas matcher över 12 brickor

utan halvtidsbyte. Det uppmuntras dock att ta en paus efter sex brickor för att räkna ut ställningen i halvtid.

Budgivningen är enligt MiniBridge vilket gör att *alla* kan delta. Hitta två eller tre potentiella kortspelare och anmäl ett lag idag!

Det finns också möjlighet att träna MiniBridge med dina adepter online – när som helst på dygnet! Varje vecka kommer 20 nya givar att läggas upp i en övningslobby på RealBridge.

Grundspel

Alla lag kommer att vara garanterade tre matcher som spelas i den första omgången. Spelordning publiceras 5 januari. Spelet startar 8 januari och håller på till 3 mars.

Cupspel

Efter grundspelet spelas i så många omgångar som krävs för att komma ned till de fyra lag som går till final.

Finalspel

När finalspelet sätter igång har de ursprungliga lagen reducerats till fyra som ska göra upp om segern. Finalspelet spelas online på RealBridge i maj.

Hur går det till?

Är du osäker på hur MiniBridge spelas? På www.svenskbridge.se/minibrIDGE förklaras hur spelet går till. Där går att ladda ner eller skriva ut informationsfoldrar, instruktioner och handledning. På samma sida finns även länkar till instruktionsfilmer på Youtube att använda för självstudier.

Vidare har Svenska Bridgeförlaget tryckta foldrar om MiniBridge och hur det går till att tävla. Du beställer enklast via hemsidan www.bridgeforlaget.se.

MiniBridge

MiniBridge är ett bra sätt att introduceras i bridgens fascinerande värld.

Det beräknas finnas drygt en miljon kortspelare i världen som tävlingsspelare i Bridge, varav drygt 27 500 är svenskar. Alla spelar efter samma regelbok. Här ska du på några minuter få en inblick i kortspelet som roar och utmanar.

Segrare
När alla 13 stöck är spelade gör du en räkning om vilken giv det var och hur många stöck respektive sida vann. Resultatet jämför du sedan mot de andra bord som varit med och spelat. På så sätt vet du om ni vunnit eller ej då vart och ett av era nummer alla sina vunnna stöck.
Protokoll finns på nästa sida.

Rättvist spel
I tävlingsbridge spelas det vid minst två bord. Genom att använda sig av en bricka, en rektangulär plastbricka med fyra fickor, markerad med Nord-Syd-Öst-Väst, kan du efter spelet lägga in korten i brickan.

Segrare
Så fort spelaren till vänster om spelaren spelar ut sin första kort lägger traktören upp alla sina 13 kort på bordet i pryfliga kolumner. Spelaren spelar både sina egna och traktörens kort. Traktören får inte lägga sig i spelet, utan gör bara vad spelaren säger.

Den spelare som vunnit föregående stöck startar nästa stöck i bridge är esset det högsta kortet och tvån det lägsta. I varje stöck får du spela vilket kort du vill, högt eller lågt, i den utspelade färgen.

Varje spelare ska sedan i tur och ordning spela ett kort i varje stöck tills alla kort är spelade. Spelarna behåller sina kort och placeras ut spelade korten framför sig i en rad (med bildsidan nedåt), som en enda om stöck vunnits och som ett minus om stöcket förlorats.

I spel utan trumf är det alltid det högsta kortet i den spelade färgen som vinner stöcket. I trumfspel kan du vinna stöck genom att spela ett kort i trumfärgen när du inte har något kort i den spelade färgen. Kan du inte följa färg får du dock lägga precis vad du vill.

Om flera spelare trumfar i samma stöck vinn stöcket av den som spelat den högsta trumfen. Observera att du inte är tvungen att spela trumf när du inte kan belämma färg. Du får lägga vilket kort som helst i de övriga färgerna.

På så vis kan övriga bord spela med exakt samma kort och jämföra resultaten för att se vem som vunnit, vilket gör att turnamentet elimineras och du kan aldrig säga att du haft dåliga kort.

Foldern "MiniBridge" kan beställas kostnadsfritt på www.bridgeforlaget.se. Endast eventuell frakt debiteras.



Mini Bridge Cup



Malmö BK Göran vann MBC 2023.

Fr v: Göran Nilsson, Jimmi Nordquist, Roger Stjernborg Eriksson och Torbjörn Nilsson Wulff.

NY UPPLAGA AV MBC INOM KORT – ANMÄL DITT LAG NU

Här är det du som bridgespelare som är lagkapten/mentor för ditt lag. Kan du hitta tre eller fler kortspelsintresserade adepter i din omgivning? Uppläget är snarlikt Svenska Cupen, men budgivningen sker enligt MiniBridgeregler. ALLA kan vara med!

En eller två mentorer bildar ett lag om maximalt åtta spelare. Alla lag är därefter garanterade att få spela minst tre matcher om 12 brickor. Matcher kan spelas live eller online. Lag anmäls med en lagkapstens postnummer och lottas mot närmsta geografiska motståndare. Efter tre spelade matcher kommer kvarvarande lag lottas vidare varvid knock-out matcher spelas omgång för omgång. Detta pågår till vi är nere i fyra kvarvarande lag. Dessa fyra kommer till sist att spela en final online i mitten av maj.

Anmälan ska vara gjord på hemsidan senast den 3 januari 2024. Ett lag är inte anmält förrän anmälningsavgiften om 400:- erlagts. Spelstart 8 januari.

För frågor och mer information samt anmälan om MiniBridge Cup:
www.svenskbridge.se/mk/minibridge-cup-2024

SNABBFAKTA

Start: 8 januari 2024

Anmälan senast: 3 januari 2024

Kostnad: 400:-

All information:

www.svenskbridge.se/mk/minibridge-cup-2024

Upplägg: 12 brickors lagmatcher

Spel: Live eller online

Nyhet: Två mentorer per lag



tern attackeras. Efter ruter ut var det inte så svårt att spela hem slammen! 14 imp betalades ut. Nu låg vi under med 31!

Svensk teknik bättre

Två brickor senare visade dock Sverige prov på bättre teknik.

♠ 976	♠ E 8 4 3	♠ K kn 10 2
♥ D 4	♥ 10	♥ 8 3
♦ 10 8 4	♦ E kn 5 3	♦ KD 7 6
♣ 10 8 7 4 3	♣ K kn 9 5	♣ ED 2

♠ D 5	♠ E K kn 9 7 6 5 2
♥ 9 2	♥ 6



Båda våra VM-lag på samma bild! Upptill fr v. Björn Wenneberg, Olle Wademark (senior-kapten), Carina Wademark (coach), Mårten Gustawsson, Göran Selldén, Johan Sylvan, Gunnar Elmroth, PG Eliasson och Linnea Edlund (damkapten). Mellanraden fr v. Kathrine Bertheau, Ylva Johansson, Ida Grönkvist, Sanna Clementsson, Louise Hallqvist och Emma Övelius. I nedersta raden med gröna tröjor sitter BBO-operatörerna Markus Bertheau, Erik Wiberg och Hakim Larhniemi.

Det var samma korta budgivning vid båda borden. Öst öppnade med 1NT, Syd bjöd 4♥ och alla var nöjda.

Utspellet, spadersex, släpptes till kung vid båda borden. Som alltid efter ett utspel ska man försöka lista ut spelförarens fördelning. I spader har partnern två kort över sexan när man spelar 12-regeln. Alltså har spelföraren ett kort över sexan, vilket troligtvis är damen. Partnern har då 9-7-6 i spader. Spelföraren har åttakorts hjärter. Då blir det tre kort kvar, två ruter och en klöver eller en ruter och två klöver. Förhoppningsvis har partnern K-x i hjärter eller eventuellt D-x och spelföraren har då hjärterknekt. För att bryta förbindelsen spelar man nu ruterdam (alternativt kung). Spelföraren tänker länge och lägger en hacka. Partnern längdmarkerar med åttan eller tian.

Nu är det klart! Spelföraren har troligtvis fördelningen 2-8-2-1. Nu tar jag för klöveress och slår ifrån mig med spader. Det är inte konstigt att spelföraren nu maskar i hjärter!

Alla klasser spelade samma brickor. Totalt spelades 4♥ vid 39 bord, men bara vid fyra bord gick kontraktet bet. Det behövs dock spader ut för att straffa 4♥.

Vi fick in 11 imp och därefter ytterligare 9 imp, så halvleken förlorades med "bara" 11 imp.

I det andra segmentet hände inte så mycket, en liten förlust på 5 imp.

Så kom följande bricka i segment 3:

♠ kn 7 2	♠ K 5 3	♠ E 9
♥ K 8 7 2	♥ 10 4	♥ ED kn 9 3
♦ 7	♦ 10 6 3	♦ EK kn 5 2
♣ K kn 9 7 3	♣ D 8 6 4 2	♣ 5

♠ D 10 8 6 4	♠ 6 5
♥ D 9 8 4	♥ E 10

Brickan visar vilka små marginaler det är i detta spel! Göran satt Väst och överteknad satt Öst. Så här gick budgivning.

SYD	VÄST	NORD	ÖST
pass	1♥*	pass	1♣*
pass	3♣*	pass	2NT*
pass	5♦*	pass	4NT*
pass	pass	pass	6♥

hand med 11-13 hp eller någon hand med minst 16+ hp. 1♥ är 8 hp med minst fyra hjärter. 2NT är Stenbergs trumfstöd med starka handen, 3♣ visade minimum och efter essfråga avslutades budgivningen med 6♥. Notera att ingen särskild information lämnats om fördelningen!

Nord har utspellet. Det var ganska vasst att spela ut spader!

Hade bara ruterdam suttit för mask och hjärterfärgen 2-2 hade slammen gått hem!

Vid andra bordet gick Syd in med 1♠ på en hjärteröppning. Efter trumfstöd av Väst hoppade Öst till 4♠, som förmodligen visade kort spader! Väst visade klöverkontroll. Därefter kom de också i 6♥.

Nu var det Syd som skulle spela ut. Det var svårt att spela ut spader, så det var rätt bra gjort av Öst att dirigera utspellet! Men så är de ju helproffs och vet hur en slipsten ska dras! 14 imp ut!

Dock hade vi några andra bra spel, så efter tre segment var vi bara 20 imp ner. Det kändes inte omöjligt att hämta in.

1♣ är dubbeltydigt och visar balanserad

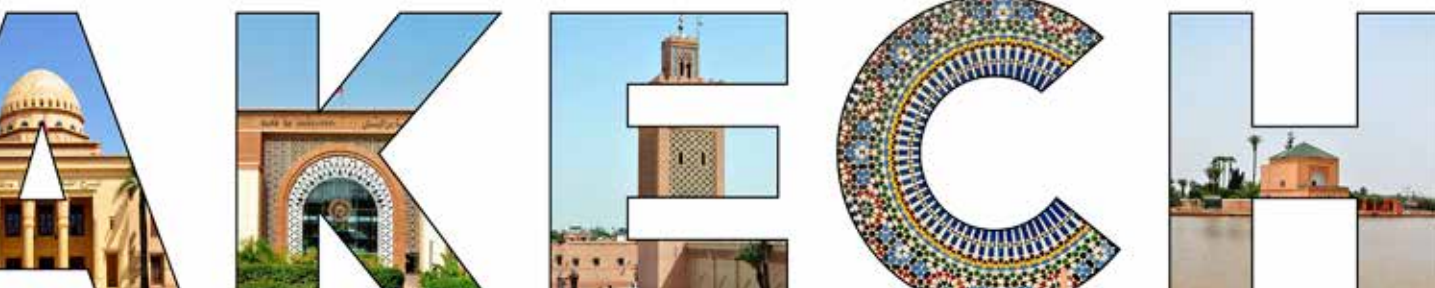

Den svenska truppen

Den svenska truppen bestod av ett damlag och ett seniorlag, en officiell coach (Carina) och en inofficiell coach (Marie). Dessutom hade vi två kaptener, Olle för seniorerna och Linnea för damerna. Dessa gjorde ett fantastiskt arbete under hela turneringen. Utan dem hade det varit svårt att koncentrera sig på spelet. Inför varje segment eller ny match i gruppspelen ska laguppställningen registreras digitalt. Då ska kaptenerna känna spelarna på "puls" och ta ut det lag som hen tror kan prestera bäst! Spelarna ska erhålla motståndarnas deklara-tionskort, så att försvar mot motståndarnas konventioner kartläggs. Coacherna ska också peppa, se till att spelarna mår bra, och är harmoniska. Intag av vätska och bananer fyller viktig funktion.

Tack ska ni ha!

Hela svenska truppen hade bokat samma hotell. Hotellet var ett trevligt medelklasshotell som låg omkring sju minuters gångväg från spelplatsen. Hotellens frukost var alla nöjda med. Man kunde få nypressad juice, nystekt omelett eller stekta ägg, Marockansk te, frukt och grönsaker, färskt bröd och lite söta kakor. En härlig positiv stämning kändes i luften!

Fjärde segmentet

Det fjärde segmentet vann vi med 6 imp, så nu var vi bara 14 imp ner med två set ytterligare att spela. Trenden talade för oss eftersom de fyra spelade omgångarna givit följande resultatrad: -11, -5, -4, +6. Det låg blågult i röret! Det fanns bara en dam kvar, nämligen klöverdam. Måtte denna dam vara målrad i blågula färger.

♠ KD	♠ E 10 8 7 4 2	♠ 3
♥ EKD 10 8 7	♥ 5	♥ kn 9 4 3 2
♦ 8	♦ K 7 6	♦ E 5
♣ K 10 9 5	♣ kn 4 3	♣ E 8 7 6 2
	♠ kn 9 6 5	
	♥ 6	
	♦ D kn 10 9 4 3 2	
	♣ D	

Med Göran Väst och övertecknad Öst öppnade Syd med svaga 2♦, ett bud som kunde innehålla fyra kort i någon annan färg. Väst dubblade och Nord bjöd 4♦. Självs bjöd jag 4♥, därefter Blackwood.



Två ess visades och budgivningningen avslutades med 6♥.

Utspelen var ruterdam. Efter ruteress och sedan ruter till stöld och uttrumfning spelade jag spaderkung. Nord tog spaderesset och vände i spader. Nu skulle jag gissa Syds fördelning. Av budgivningningen att döma borde Nord ha 6-1-4-2 och Syd 4-1-6-2. Om Syd mot förmodan skulle ha klöversingel, så kunde han ju spelat ut den! Som ni förstår gissade jag fel i klöver. En straff.

Vid det andra bordet tog Nord-Syd offeringen i 6♠ för 800 ut. Brickan kostade 14 imp. Om jag gissat rätt i klöver hade vi vunnit 1430-800=630; d v s 12 imp! Det är en differens på 26 imp.

Hade bara klöverdamen haft sin kompis klöverknekt eller hacka med sig hade denna sista dam i leken fått mitt gillande! Jag får nog fortsättningsvis hålla mig till min femte dam, eller rättare sagt min första dam! Det är den enda jag kan lita på!

Resten av kvartsfinalen gick sedan inte vår väg och vi kunde inte vända matchen till vår fördel.

För övrigt spelade vi i ett kongresscentrum till ett närbeläget lyxhotell. Lokaler vi spelade i var "slottsliknande" med mycket bra luftkonditionering. Tävlingsledningen var proffsig och tidtabellen hölls punktligt. Vatten och gratis kaffe från Lavazza erbjöds!

Nu en liten avslutande fråga. Är VM en skön bridgesemester i trevlig miljö? Svaret är nog vad jag under hemresan svarade polisen i passkontrollen i Amsterdam, när han frågade var jag kom ifrån. Jag svarade Marrakech. Då frågade han mig om jag varit på semester. Nej, jag har arbetat! Hårt arbete! Nämligen spelat bridge. Med det menar jag att varje kort man spelar betyder något och att man hela tiden måste hålla koll på allas fördelning. Då sitter man inte och slöar, utan man arbetar hårt, nämligen spelat bridge!

Nu tänker jag ha semester och svinga klubban, om nu svingen funkar. Annars måste jag nog gå till tränaren...

Livet fortsätter!



★ *Bridge* ★
Festival

För 28:e gången!



Örebro
2024

26 Juli ★ 4 Augusti

VÄRLDENS BÄSTA BRIDGEFESTIVAL

Häng på du med!

BRIDGE FÖR ALLA
NIVÅER AV SPELARE

09.00 - 22.30

VARJE DAG

26 JUL - 4 AUG
2024



SVENSKA
BRIDGEFÖRBUNDET

SOMMAR & SOL | ROLIGT
VÄNNER | GOD MAT
CONVENTUM ARENA
ÖREBRO

Andra raka för Cuebids.com

223 lag över hela landet påbörjade för knappt ett år sedan cupspelet. Finalspelet slutade med ny seger för lag *Cuebids.com*.



TEXT: DANIEL GULLBERG, HÄGERSTEN

Finalen av Svenska Cupen avgjordes som vanligt i Uppsala och för andra året i rad stod lag *Cuebids.com* som segrare. Förra året hette laget *Yvonne* och mötte övertecknads lag i finalen. I år bestod laget av Emanuel Unge, Mikael och Ola Rimstedt, Yvonne och Adam Stokka, Simon Hult, Fredrik Alfredsson och Daniel Gullberg.

Precis som förra året var det små marginaler som avgjorde. Vi var illa ute redan i den första matchen mot *BK Gröna Kvistar*. Efter två av tre segment låg vi under, och i det sista segmentet avgjordes matchen på de tre sista brickorna. Först kom en bricka där motståndarna nosat på slam men stannade i 5♥. Simon hade en renons och Lightner-dubblade för att be om ett ovanligt utspel. Adam spelade ut sin längsta färg, men det var inte i den färgen Simon var renons. Kontraktet hade nu gått att spela hem, men gick en straff efter felgiss av spelföraren.

På nästa bricka bjöd Ola och Mikael en slam som hängde på en mask och en färg 3-3. Denna gång satt det för hemgång. Båda dessa brickor gick vår väg. Hade endast en av dem inte gjort det hade vi förlorat matchen. Små marginaler ...

Kvartsfinal

Kvartsfinalen mot *Yes* vann vi komfortabelt, men semifinalen mot *Lille Skutt* var återigen en jämn historia. *Lille Skutt* stod för en av helgens skrällar, då man i första rondon slog ut det av många favorittippade lag *Sjöqvist*. Med ett segment kvar körde vi en fuling då jag skjutsade en av motståndarna till Arlanda, och vi vann matchen. (Han hade faktiskt ett flyg att hinna med och motståndarna tog in en reserv.)

Vi var åtta spelare i laget, vilket är väldigt skönt då det innebär att alla kan få vila. Vi hade också styrkan av att ha en väldigt bra "förstakedja" med Ola, Mikael, Simon och Adam, i princip öppna



CUEBIDS.com, med stora delar av fjolårets vinnarlager, spelade hem Svenska Cupen. Fr v. Emanuel Unge, Adam Stokka, Simon Hult, Ola Rimstedt, Finn och Yvonne Stokka, Mikael Rimstedt, Daniel Gullberg samt Fredrik Alfredsson.

landslaget. Finalen mot *Team Tomas* började riktigt dåligt för oss, och efter 19 av 80 brickor låg vi under med 65 imp. Vi toppade laget resten av matchen, och Ola, Mikael, Simon och Adam spelade fantastiskt och lyckades vända och vinna. Resterande 61 brickor vann vi med 141-32 och totalt slutade matchen 156-112.

En som var riktigt glödhet var Adam Stokka, som pillade hem många svåra kontrakt. Här kommer två exempel; det första är bricka 15 i tredje segmentet.

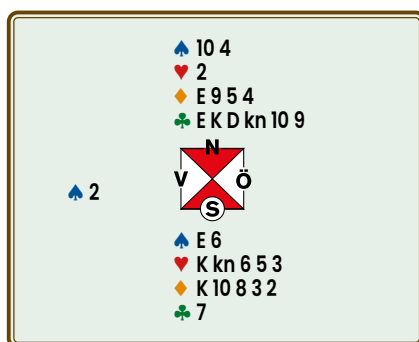

Efter en ostörd budgivning som började 1♥-2♣; 2♦ har du blivit spelförare i 6♦ med spadertvå i utspel enligt 10-12. Hur spelar du?

Hela brickan handlar om att lösa trumfen utan förlorare. Sitter färgen 2-2 kan man ta för ess och kung. Man kan också klara 3-1 om singeln är en honnör, genom att lägga ner antingen ess eller kung och sedan maska med tian eller nian andra gången. Om motståndarna följer färg med en honnör är detta rätt spelsätt enligt lagen om begränsat val. Men är det Öst eller Väst som är kort i ruter?

Om utspelet är ärligt har Väst ett udda antal spader. Är det tre har Öst sex stycken och hade kanske bjudit något i pluszon. Är det fem och Väst är kort i ruter hade kanske Väst hittat ett bud. Adam valde därför att spela på att Väst hade fem spader med längd i ruter och la ner kungen, då Öst följde med damen. Ruter till nian säkrade hemgången när detta var hela given:

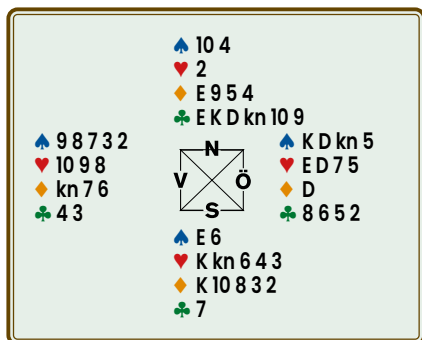

Nästa bricka var den tionde i segment fyra.

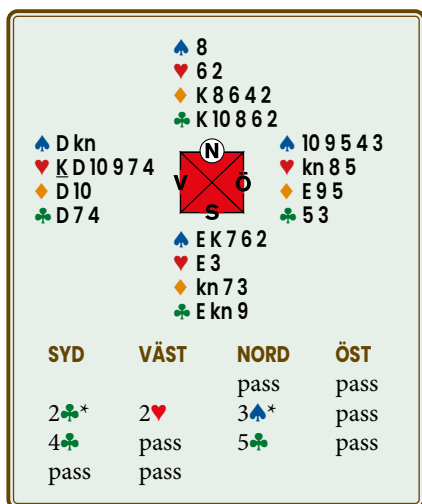

Öppningen 2♣ spelar Simon och Adam som 17-18 balans. 3♠ visade båda lägfärgerna enligt Transfer-Lebensohl. Hur ska man spela med hjärterkung i utspel?

Adam började med att ta för ess och kung i spader för att saka sin hjärterförlovarare. Sedan spelade han ruter till tian, kungen och esset. Öst slog ifrån sig med hjärterknekt som bordet stal och nu följde ruter till mask med sjuan och Västs dam. Väst spelade bästa motspel: mer hjärter mot dubbelrenons.

Spelföraren har lyckats lösa rutern med bara två tapp, och om man "bara" kan trumfa ut och ta sina ruterstick är hemgången ordnad. Ett problem är dock att ruterfärgen är blockerad. Om man spelar ruterknekt innan uttrumfning kan motståndarna stjäla. Därför behöver man trumfa ut först, vilket gör att det inte går att stjäla hjärtern på bordet och gå ned till 3-3 i trumf. Efter uttrumfning i tre varv (då man också måste hitta klöverdam) och inkassering av ruterknekt är bordets sista ruter strandade.

Alltså stal Adam hjärtervändan med klöverknekt, tog ut esset och spelade

en till klöver till mask med tian. Efter uttrumfning och ruterknekt hade bordet en trumf kvar som ingång – och kontraktet var hemma.

Segerrecept

Jag fick frågan vad segerreceptet är. Egentligen är väl jag den sämsta att svara på det, som bara varit med i laget ett av segeråren. Men jag har noterat några saker som jag kan dela med mig av.

Först och främst skulle jag vilja lyfta lagandan. Det var aldrig en sur min, trots att det kom motgångar längs vägen. Allas inställning var "jag är alltid redo att spela, men blir jag bänkad är det okej". Vid jämförelser är det inget tjafs om dåliga brickor, bara pang, bom, vinn 10, förlorar 6, okej vi ligger under med 15, vilka spelar nästa set? Att ha roligt ihop och lägga energin på kommande brickor istället för att älta gamla brickor tror jag är ett segerkoncept.

Det är också lite enklare att bli bänkad om det innebär att man får leka med charmtrollet Finn istället. Finn charmade alla på Bridgens hus, vilket var tur det eftersom det överlägset mest spännande rummet var köket, och det är kanske inte så kul att bli störd om man ska laga mat till över hundra personer. Jag måste lyfta fram Eva, Stina och Mia som gjorde ett fantastiskt jobb och serverade utsökt mat hela helgen. Hela arrangemanget i Uppsala höll som vanligt hög klass, från Ryszard som tävlingsledare, till operatörer på BBO och allt annat runtomkring.

Aggressiv budgivning

Något vi vann många brickor på var aggressiv budgivning och att få köpa kontraktet. Vi vann 5-7 imp på många givar tack vare detta. Man måste våga kliva in, balansera, spärra och konkurrera. Det fungerar inte varje gång, men i längden lönar det sig definitivt. Här följer två brickor där motståndarna spärrade mot oss med stor framgång, och vår aktiva stil inte lönade sig för oss.

På sista brickan i finalens första set öppnade David Wrang med 4♥ och Emanuel skulle ta ställning i pluszon med



Det är bra zoner för att agera. Är deras kontrakt bet kan det bli en saftig inkomst om vi dubblar, och går det hem

har vi ofta en bra offering med en så svitad hand. Emanuel valde därför en upplysningsdubbling, för att ge mig chansen att passa med bra defensiv, eller bjuda en färg annars. Förhoppningen är så klart att vi har ett kontrakt i en svartfärg. Denna gång passade korten maximalt dåligt ihop. Jag hade en blank hand med fyra hjärter och sex ruter, så 4♥ var hemma och när jag valde att bjuda 5♦ gick vi för 1100 och 10 imp back.

Redan i nästa segment i finalen, på den tredje brickan, fick Mikael ta ställning i minuszon efter 1♦ till vänster och 5♦ till höger med



Med två ess går 5♦ oftast straff, och om partnern har en högfärg kan man mycket väl göra ett eget kontrakt. Han valde därför också en upplysningsdubbling, men var inte helt nöjd när öppningshanden prompt redubblade.

Om 5♦ går hem redubblat i ozon ger det 800, så frågan är hur dyra ens egna kontrakt är? Mikael hade förhoppningar om att 5♥ kunde vara billigare och bjöd det, men öppningshanden som satt med E-D-kn-10 i hjärter måste ha trott att jul-afton kommit tidigt i år. Detta gick också för 1100 och 12 nya imp ut. Hela given:



En annan sak värd att nämna är rutin och samspelhet. Alla i laget har spelat länge och spelat ihop mycket. Vår toppkvartett har spelat mycket ihop som par. Redan för fem år sedan vann de JVM-lag tillsammans. Särskilt Ola och Mikael är otroligt samspelade och har i princip aldrig några missförstånd. Det är ingen slump att de är några av våra mest aktiva användare på *Cuebids* och budtränar där varje dag.

Det bästa tipset jag kan komma med, det som fungerade för mig personligen, är "If you can't beat them – join them".

Norsksvenskan

Norrmännen slår oss inte bara i skidspåren. Årets allsvenska mästarlag innehåller fyra norska spelare och två skåningar.

TEXT & FOTO: TOMAS BRENNING, ENKÖPING & PETER VENTURA, KARLBO FOTO: CLAUDIO FOSSATI (WBF)



Elitserien och Superettan spelas två långhelger och Överums BK ledde efter den första men inledde omgång två med 1 respektive 5 VP. Detta till trots kom Överum tillbaka och bärgade segern. Tidigare år har de harvat i mitten av tabellen med placeringarna 5, 4, 6, 4, 7 och 6. Laguppställningarna har bestått av varierande mängd spelare från Norge och södra Sverige, så kopplingen till östgötska Överum är marginell.

Sett till de senaste två årens extrema vinnarpoäng 165 respektive 160 var årets vinstpoäng 145 modest, men det tyder väl på hur jämn serien var i år.

Vinnarlaget mönstrade Thomas Andersson, Johan Bennet samt de fyra norrmännen Ole Marius Myrvold, Arve Farstad, Lasse Aaseng och Sam Inge Høyland.

Norrmännen i laget är inga duvungar. Ola Marius Myrvold har i och för sig inte vunnit något stort, men varit en flitig besökare vid de svenska mästerskapen och i Chairman's Cup. Lasse Aaseng har 5-6 lagtitlar, dock alla från 90-talet. Sam Inge Høyland har också många framgångar; han har spelat i norska landslaget ett flertal gånger, och vars största framgång hittills är vinst i Open Teams i Öppna EM 2017 i Montecatini. Åldermannen i laget, Arve Farstad, är 78 år gammal och vann sin första norska partitel 1976.



Överums BK, Glyssner, vann Elitserien. I laget spelar fr v Thomas Andersson, Ole Marius Myrvold, Arve Farstad, Lasse Aaseng, Sam Inge Høyland och Johan Bennet.

Det andra laget som tar steget upp till Allsvenskans högsta serie är Borlänge BK. Det hände senast 1953 – alltså för 70 år sedan! Inte undra på att klubbens primus motor, Peter Johansson (bilden), var stolt som en tupp. Laget som gjorde det var Castor Mann, Erik Hansson, Peter Johansson, Lars Kjellerson, Jonas Engström och Peter Ventura.

verfärg. Det visade sig bli dyrt, när Öst kunde redubbla och sitsen var denna:

♠ D 43	♠ kn 6
♥ K	♥ D 92
♦ kn 8 4	♦ EK 7
♣ E 10 9 7 6 3	♣ KD kn 5 2
♠ EK 8 7 5	♠ 10 9 2
♥ E 10 5 3	♥ kn 8 7 6 4
♦ D 10 3	♦ 9 6 5 2
♣ 8	♣ 4

Superettan

Superettan blev rätt ointressant i toppen med två lag som visade sig vara i en klass för sig. Team Zang från Filbyter Bridge, Linköping, vann serien och tog den ena av två platser i Elitserien. Senaste vistelsen i högsta serien var 2019. I laget spelade Magnus Ekman, Mats Sjöberg, Olof Bergström, Håkan Sträaf och Jan-Erik Thomasson.

Dubblad högfärgsfråga

I en liten givkavalkad inleder vi med ett budläge där Öst-Väst är i zonen:

♠ D 43	♥ K	♦ kn 8 4	♣ E 10 9 7 6 3
SYD	VÄST	NORD	ÖST
pass	2♣*	pass	1NT
		?	

Många Nord-spelare passade på att dubbla högfärgsfrågan för att visa klö-

I matchen mellan slutliga trean Ebenius Crew och tvåan Harplinge gick budgivningen likadant. Båda spelarna på Syds plats, Tomas Börgesson respektive Marion Michielsen, hade uppenbarligen sett brickan tidigare och tänkte inte spela motspel mot redubblade 2♣. Det var ett bra beslut då ett respektive två övertrick i 2♣ redubbelt vid totalt fem bord gav Öst-Väst 1160 eller 1560.

2♥ dubbelt kan kosta 1100 men ena

Tack, Roffe!

TEXT: OLE MARIUS MYRVOLD, NORGE

Vinnarlaget *Överums BK, Glyssner*, grundades av framlidne Rolf Glyssner, vilken utbildade många nya spelare till den egna Ruterklubben i Umeå. Av en slump var många personer från Ruterklubben och ett par norrmän på plats vid den årliga bridgeveckan i Las Palmas hösten 2010 och vi fick en trevlig pratstund med Rolf.

Våren därpå kom plötsligt och helt oväntat ett sms från Umeå. Rolf hade drabbades av dödlig cancer och ville göra något extra av sina sista år. Drömmen var att kunna spela så högt som möjligt i divisionerna och han ville bjuda in två norrmän till sitt allsvenska division 3-lag. Under perioden 2011-2014 spelade Rolf med Krister Persson, Peder Linder och Per Östlund Mitchell. Övertecknad i par med Fyrn gick dåligt första helgen och Rolfs fru, Lillemor, undrade hur vi kunde åka så långt utan att göra några rätt vid bridgebordet. Utan tvekan, svarade vi, bara vi blir serverade din smarriga västerbottenpaj!

Vi tog oss ändå direkt upp till division 2. Ett par år senare gick vi till division 2 i Stockholm. Det var tuft motstånd (Michielsen, Wademark, Grönkvist m fl), och Rolf uppskattade mycket att få spela mot dem. Laget hamnade i mitten av tabellen.

Rolf dog 2015 och han ville att laget, drömmen och resan skulle leva vidare.

Ruterklubben lades ner, och eftersom BK Björken i Umeå redan hade ett eget lag aktualiserades ett samarbete med de uppåtgående juniorerna i Överum. 2016 togs steget upp i Elitserien.

2017 låg vi sist i Elitserien halvvägs och räddade platsen i sista matchen, efter bra motspel av Terje Lie i en slam.

2017, 2018 och 2019 var laget starkt med Nilsländ-Fallenius, Grude-Bakke/Johansen och Terje Lie. Det blev en fjärde plats som bäst. Ofta var det långt upp till lag som *Skalman* och *Harplinge*.

Om du frågar mig om min favoritlagkamrat är svaret enkelt: Björn Fallenius. Han var alltid lugn, trevlig och skicklig, samt att han alltid tog sig tid att svara på frågor om budgivning, spelföring, utspel o s v. Björn gick ur tiden så sent som i november i år.

Om Rolf hade vetat att Nilsländ och Fallenius någonsin skulle representera hans lag hade han varit väldigt stolt.

Tack, Roffe!

bordet slank undan med endast 800.

Det mest underhållande skedde i matchen mellan *Norrorts Bridge* och *Uppsalabridgen, Skalman*. Kontraktet 2♣ var samma vid båda borden, men Öst-Väst hade dubblat vid ena bordet och redubblat vid det andra. Ett övertrick i 2♣ redubbelt gav Öst-Väst 1160 medan man vid det andra bordet tog fem bet för 1100 i Nord-Syds 2♣. Det ledde till 2 imp vid jämförelsen.

Dubbeldummin säger att det är tio stick i klöver på Öst-Väst. Efter valfritt utspel är nyckeln att spela trumf mot handen en gång. När man väl har fått ett klöverstick kan man ta tre höga ruter, en hög hjärter, och två höga spader. Sedan följer en spaderstöld till följande läge där Syds och Västs händer är ointressanta:

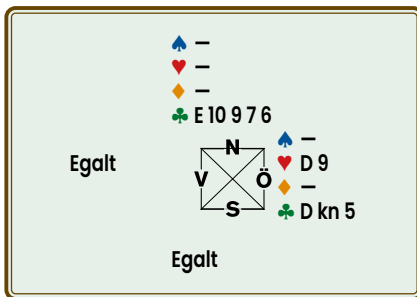

När Öst slår ifrån sig med hjärter två gånger tvingas Nord ge Öst ytterligare två klöverstick. Den enda som lyckades med denna spelföring var Börje Dahlberg i Superettans *BK Lavec, Enjoy*.

"Gatuslagsmålsbridge"

Aggressiv budgivning och allt lägre krav

på öppningar, spärröppningar och inkliv gör att "gatuslagsmålsbridge" bäst beskriver dagens elitbridge. I matchen mellan *Överums BK, Glyssner* och slutliga fyran *Gävle BK, Zmrzlina*, visar tydliga tecken på det:

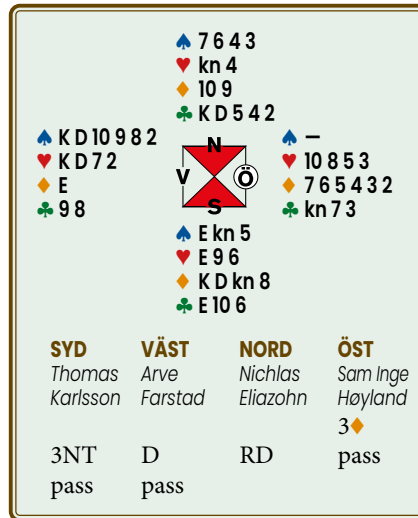

Sam Inge Høyland i blivande vinnarlaget *Överum* är uppenbarligen inte buskablig, så 3♦ i första hand i ozon fick det bli. Efter normala 3NT av Syd hade Arve Farstad uppenbarligen inte uppdaterat kraven på spärröppningar, så han dubbade. På gatuslagsmålsbridgefronten har Nichlas Eliazohn aldrig vikt ned sig, så det fick bli redubbelt och +1800 för +17 imp, efter spaderkung i utspel och två övertrick.



Nya i Elitserien: Filbyter Bridge, Team Zang. Fr v Magnus Ekman, Mats Sjöberg, Olof Bergström, Håkan Sträaf och Jan-Erik Thomasson

SBF-tävlingar på Funbridge

HUR SPELAR JAG?

Du spelar Funbridge på din dator, platta eller smartphone. Din partner och dina motståndare är dock inte människor utan s k "robotar".

VILKA UPPGIFTER BEHÖVS?

Inför varje tävling måste man registrera sig och ha uppgivit sitt MID-nr.

NÄR KAN JAG SPELA?

Du kan sedan spela en SBF-tävling varje dag. Kl 03.00 börjar tävlingen och den avslutas 02.59 nästa dygn. Du kan spela när som helst under dygnet och även pausa och återuppta spelet.

NÄR MÅSTE JAG ANMÄLA MIG?

Anmälan öppnar en vecka innan tävlingsdagen och stängs 40 minuter innan tävlingen avslutas, d v s senast kl 02.19.

VILKEN TÄVLINGSFORM ÄR DET?

Partävlingsberäkning.

DELAS DET UT MÄSTARPOÄNG?

Javisst! I SBF:s förbundstävlingar på Funbridge vinner du helt vanliga bronspoäng, enligt SBFs normala bronspoängsskala för individuell tävling delat med två (50%).

KAN JAG VINNA PRISER?

Javisst! Funbridge delar ut priser i form av "diamanter" (Funbridges valuta) eller frispel.

VAD KOSTAR DET?

Startavgiften är 29 "diamanter" (Funbridges valuta) per tävling som omfattar 12 brickor. Den exakta kostnaden per tävling beror lite på hur många diamanter du köper; ju fler desto lägre pris.

HUR BETALAR JAG?

Med kreditkort på Funbridges hemsida, www.funbridge.com.

VAR HITTA MER INFORMATION?

På www.svenskbridge.se och www.funbridge.com.



Experten med otur

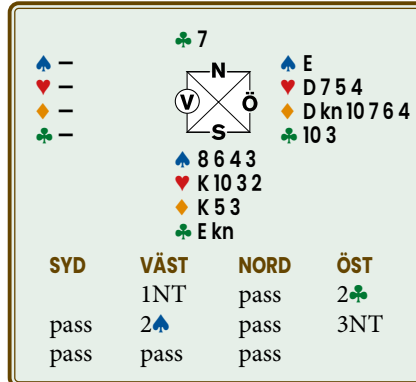

SYD	VÄST	NORD	ÖST
pass	1NT	pass	2♣
pass	pass	pass	3NT

Utspelet är klöversju enligt 11-regeln.

Du tar med esset och spelföraren följer med klöverfyra. Vad gör du nu?

Om du vänder med spader för att ta bort bordets ingång är du i gott sällskap. Vid sju av tretton bord i samma kontrakt gick det precis så efter klöverutspel.

Resonemanget är glasklart. Du kontrollerar rutern när spelföraren har E-x eller E-x-x. Den möjliga ingången på hjärterdam har du också kontroll över, och så har du läst varianter på given i de flesta böcker om motspel sedan Hedenhös.

Sju förvånade spelförare tackade för kaffet och skrev in en oväntad hemgång med övertrick när hela given var denna:

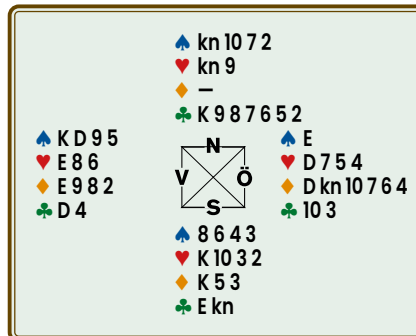

"Fredinare"

Vi avslutar med en "Fredinare". Allmänt kan man säga att det är ett psykologiskt spelsätt som Peter Fredin (bilden) fått ge namn åt.

Peter är känd för att vara påhittig både i budgivning och spelföring.

I Jeppe Juhls bok *Mästerlig bridgepsykologi*, med Peter som huvudperson, finns givar på samma tema som följande giv:

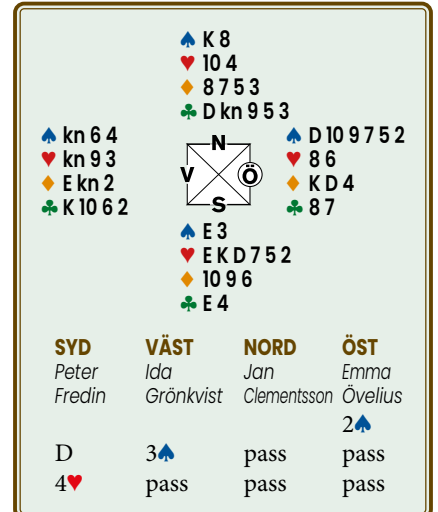

SYD	VÄST	NORD	ÖST
Peter Fredin	Ida Grönkvist	Jan Clementsson	Emma Övelius
D	3♠	pass	pass
4♥	pass	pass	pass

Peter Fredin fick liten spader ut till dam och ess. Hundra av hundra dödliga drar ut trumfen och går bet efter det att klövermasken misslyckas.

Peter valde en alternativ spelplan.

Utspelet tyder på att Väst inte har någon sekvens i ruter. Förutom att Öst enligt resonemanget är prickad med kungen eller esset i ruter har Öst då och då även båda ruterhonnörerna, vilket då helt utesluter klöverkung. Det gör att den simpla klövermasken spricker i 80% eller fler av fallen.

Peter drog därför två ronder trumf och spelade sedan liten klöver från handens E-4! Det är så vackert. En tredje rond trumf hade givit Öst möjlighet att lågmarkera i klöver. Vad ska Väst göra? Varför drog Fredin inte ut sista trumfen? Kan Öst ha singleless i klöver?

Peter gör sig själv till en vinnare i bridge genom att ta motståndarna ur deras trygghetszon och sätta dem i konstiga lägen. Väst kan inte klandras för att inte ha hoppat upp med klöverkung – och med det blev Fredins lista över fantastiska givar långre.



Resultat och mer information:
www.svenskbridge.se/allsvenskan-2023

Maestro, katternas favorit

Jag har förstått på Maestros försiktiga antydningar att han tycker att det skrivs för lite om honom. För att inte tala om några av hans beundrarinnor – Olga, Saba och Marusjka – våra katter.

”Det har stått i tidningen om mig, många gånger” säger Olga, som inte kan räkna så bra, men precis som M, gillar att stå i rampljuset.

”En gång skrev matte en historia om mig också. Den var jättebra!” säger Saba i ett försök att hävda sig. Lilla M, som mest förekommit i bisatser, jagar oberört en fluga.

”Det bordet stå mer om husse i tidningen. Han har väl vunnit en massa rosetter?” Saba mäter sina egna framgångar i kokarder och medaljer.

”Asch” fnysar Olga, som alltid vet bäst. ”Husse får inga rosetter, men ibland får han pokaler”.

”Som jag” påpekar Saba, men tillägger efter att ha sett Olgas dova blick ”Men jag fick bara en liten en”. Det var lika bra att hon fann sig, för Olga tål inte malliga katter, som stoltserar med sina utmärkelser.

För att stifta fred började jag ”Nu ska jag berätta om när husse spelade mot det nederländska landslaget...”

♠ 8 5
♥ 10 9 8 6 5 2
♦ E kn 2
♣ E 3
♠ 7 4 2
♥ K kn
♦ K 10 9 8 7 4
♣ 9 2

Med M som Syd gick budgivningen:

SYD	VÄST	NORD	ÖST
3♦	D	5♦	1♣*
pass	D	pass	pass
pass			

1♣ kunde vara trekortsfärg. M, som inte kom ihåg om 2♦ var starkt eller svagt, spärrade med 3♦. Västs första dubbling var Sputnik, men den andra var mera är-ligt menad.

Väst spelade ut rutertre, som gick till Syds tia. Därefter följde hjärterknekt till Västs dam. Väst fortsatte med klöver till bordets ess. M spelade en hjärter till kungen som stod. I detta läge kunde M ha spelat hem kontraktet med ruter till knekten, hjärter till stöld med trumf-kungen och ruter till esset. Tyvärr, spelade han på 2-2 i ruter. ”Om rutern sitter 3-1 har vi en bra bricka i alla fall, eftersom fienden gör utgång”. Dessa eviga bortförklaringar!

Våra katter har svårt att uppskatta po-ängen i historien, men själv tycker jag att hjärterbehandlingen var påhittig.

”När du får spela med husse, blir du glad då?” Saba är mer intresserad av människorna än själva spelet.

”Det är då husse fräser i dagar.” Olga är inte klyftig, men har en fin känsla för stämningar. ”Men matte har tur. Oförtjänt mycket tur. Det brukar husse säga.”

Jo, det är faktiskt sant. Sveriges största turgubbe i bridge har mage att påstå att mina fätaliga framgångar beror på ödes-gudinnans välvilja.

♠ 10	♠ kn 7 3	♠ D 8 5 4 2
♥ E 7 6 5 2	♥ KD 9 4	♥ kn 10 3
♦ 9 8 6	♦ K 10 2	♦ 7 5 4
♣ K kn 9 2	♣ D 10 8	♣ 6 4
	♠ EK 9 6	
	♥ 8	
	♦ ED kn 3	
	♣ E 7 5 3	

På denna bricka, där vi spelade tillsam-mans, kan man undra vem av oss som hade mest tur.

Maestro öppnade som Syd med 1♦, jag bjöd 1♥ och M 1♠. M har oftast fem-korts ruter för denna budgivning, så jag bjöd 3♦ för att höra om vi inte skulle spela 3NT. M kontrollbjöd nu 4♣ och jag hoppade till 5♦, för att berätta att vi borde spelat 3NT, precis som jag trott från början. M tittade länge på sina kort och jag tankeöverförde: ”3♦ har mig ve-terligt aldrig varit någon slaminvit, så ge upp.”

Men 6♦ avslutade budgivningen.

Utspelet var en låg ruter från Väst. M tog på handen och spelade hjärter. Väst försåg sig med esset och fortsatte med ruter. M lät bordet vara inne och spe-lade hjärterkung och -dam med klöver-sak. Jag, som just förberedde försvarsta-let (M:s ilska blickar när han fick upp bordet hade inte undgått mig), reste lite på mig i stolen när hjärterknekt och -tia ploppade. När sedan även spaderknekt stod och Väst visade upp tian, kunde jag nästan andas igen. Nu trumfade M ut med kungen, tog för hjärternio och mas-kade ut spaderdam för jämn hemgång.

”Fint spelat” kvittrade jag, möjligen en aning för förtjust. M mulnade. Hans sinne för ’fair play’ verkade just då över-utvecklat.

”Vill du spela 3NT, så kan du väl bju-da det och inte sitta där och mumla! Och det gjorde jag, men då var det inte heller bra.

”Husse kan vara lite dum ibland” sä-ger jag förklarande till katterna.

”Slår han dig” undrar Olga, som själv gärna tar till storsläggan.

Saba, som bara förstår att hennes äls-kade matte riskerar att få stryk, säger tröstande ”Du kan gömma dig under badkaret eller byrån. Där kan ingen få tag på dig.”

”Husse kan nog.” Olga har ett grund-murat förtroende för sin idol.

Byrån eller badkaret kan väl komma på ett ut. Det är nog säkrast att inte spela med M på ett tag.

Lotta

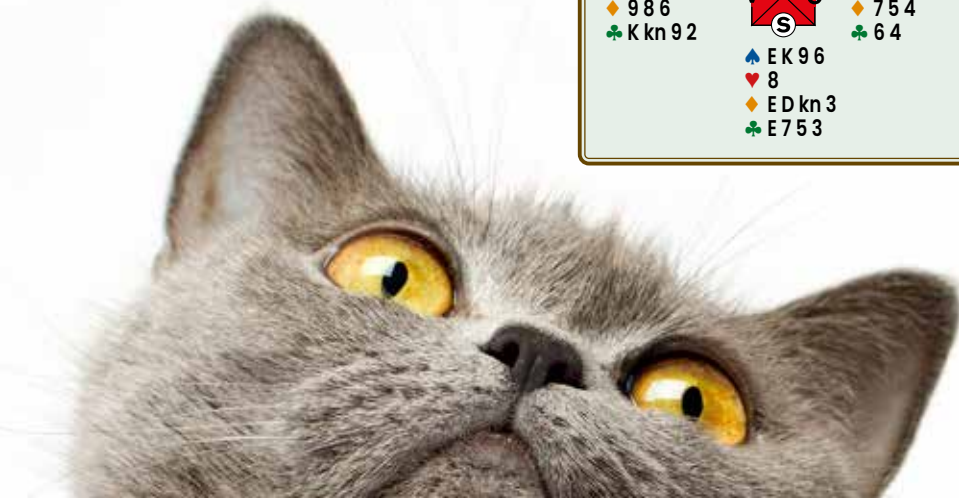

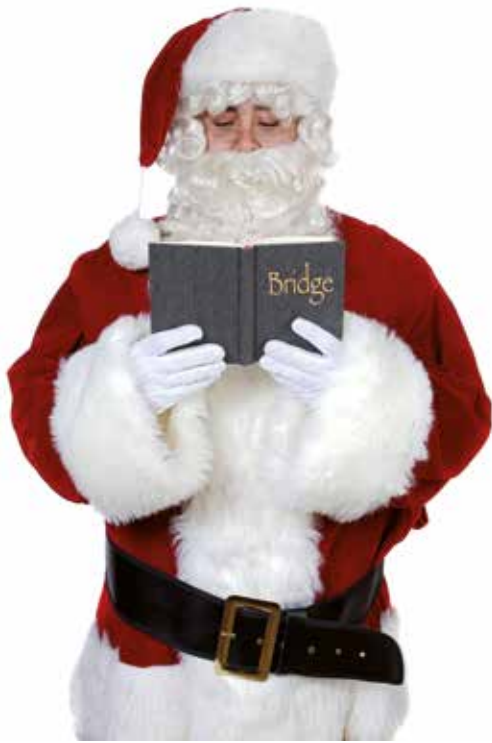

Nya böcker

Bridge's First Hippy – Book 1

Peter Weichsel

Master Point Press; 200 sidor

Målgrupp: Klubbspelare och uppåt

Språk: Engelska. **Betyg:** 4.

Min första kontakt med Peter Weichsel var i samband med att jag på nittioalet läste boken *Power Precision* av Alan Sontag, där Peter Weichsel var Alans partner och medskapare till systemet. Innan Meckwell kom med sin *R-M Precision*, så var detta system bland det bästa som fanns.



Boken har sin början och slut i samband med VM i Stockholm 1983.

Peter Weichsel beskriver i boken ömsom hur hans uppväxt och unga år är, samtidigt som han väver samman detta med hur han kom att börja med bridge. Allt eftersom han blir lite äldre, så ges bridgen mer utrymme i boken och de som vill ha intressanta givar och spännande referat från matcher blir inte besvikna. Vi får även en inblick i hur livet var, för professionella bridgespelare för femtio år sedan, både vid bridgebordet och vid sidan av. Vi stöter givetvis på Alan Sontag, men även de ursprungliga medlemmarna i Dallas Aces, Meckwell och det på den tiden dominant italienska landslaget.

A Swiss Teams Challenge

Rakesh K. Kumar

Master Point Press; 214 sidor

Målgrupp: Klubbspelare och uppåt

Språk: Engelska. **Betyg:** 3.

I denna bok deltar du i en lagtävling över två dagar och får ta ställning till många olika problem. Dessa problem kommer från verkliga givar och täcker konstruktiv budgivning, konkurrensbudgivning, spelföring och motspel.



Varje giv presenteras, så att du får möjlighet att ta ställning till vad du själv skulle göra i den aktuella situationen. Därefter berättar författaren vad som var rätt alternativ. Här har boken en liten brist då det inte på alla givar är självklart varför just det föreslagna alternativet skulle vara rätt.

Det klassiska upplägget är dock tilltalande och underhållande, även om boken inte når upp till samma nivå som förebilden *Lagbridge med Lawrence*. Detta till trots, så är det en läsvärd bok för den ambitiösa klubbspelaren som vill förkovra sig genom att delta i den fiktiva lagtävlingen.

Jag ger boken en trea i betyg, samt hoppas att författaren har fått blodad tand och återkommer med fler böcker med detta upplägg.

OLOF BERGSTRÖM, LINKÖPING



Bridge – En kärlekshistoria

Zia Mahmood

Svenska Bridgeförlaget; 330 sidor

Målgrupp: Från nybörjare till elit

Språk: Svenska. **Betyg:** 5.

Zia har varit flitig medarbetare i BRIDGE men det var länge sedan han kom ut med någon ny bok. Tack vare pandemin, då han ofrivilligt fick tid över, fattade han ånyo pennan.



Bridge – en kärlekshistoria är en fängslande bok om Zia och hans passion för världens bästa kortspel, bridge. Zia öppnar upp sitt personliga bridgevalv och delar med sig hemligheter som givit honom 50 års framgångar vid bridgebordet.

Boken är, samtidigt, en lärobok och en rolig bok, skriven på Zias härligt målande sätt. Här finns fina historier om såväl bridge som livet – och för den uppmärksamme finns massor att lära sig. Läsaren får chansen att

titta in i huvudet på den mest fascinerande spelare som någonsin funnits! Zia avslöjar mycket, såväl om bridgen som om sig själv.

Tidigare har Zia ofta slagit sig på bröstet, men nu är det en något mer ödmjuk framtoning i texten. Han högaktar sin fru och två söner som han fick i relativt sent i livet. Zia berättar, att på första daten med blivande frun Emma, förklarade han blyxtförälskad för henne att de skulle komma att gifta sig en dag. Hennes svar kunde varit hövligare, även om det avgavs med det härliga engelska överklassuttalet. "Dra åt helvete!"

Boken har en bra mix av personliga reflektioner och bridgetips. Zia är inte någon bridgelärare, men kan kanalisera sin erfarenhet och gör det på ett begripligt sätt även för nya spelare.

Boken är översatt till svenska av Max Ödlund. Han har på ett bra sätt lyckats hitta Zias personliga stil i det svenska språket.

PETER VENTURA, KARLBO

Jag måste säga att boken var förvånansvärt lättläst och tog fort slut, vilket förvånade mig, då jag själv inte är en stor konsument av självbibliografier. Peter Weichsel är antingen lite av en naturbegåvning som författare eller så har han en mycket rutinerad redaktör.

Rekommenderas! Men mer för de som har intresse för hur det var förrän de som vill förkovra sig bridge!

OLOF BERGSTRÖM, LINKÖPING

Twelve Important Bridge Lessons

David Bird

Master Point Press; 216 sidor

Målgrupp: Nybörjare/Medelspelare

Språk: Engelska. **Betyg:** 4.

David Bird håller som vanligt hög standard på sina böcker. Här testas han ett nytt format, där varje kapitel är uppbyggt som en lektion där en föreläsare utöver att visa givar också får frågor och inspel från sina åhörare. Efter avslutad lektion kommer fyra problemgivar att öva sig på. Bokens tolv ämnen är bra utvalda, men kanske kunde trumfkapiteln ha kommit något senare då framför allt det andra frågan och till är ganska avancerat?

Givarna är bra exempel på hur teknikerna ska appliceras och är du bekväm med att läsa på engelska har du mycket att hämta i den här boken. Att en giv (ofrivilligt) upprepas två gånger borde dock ha fångats i korrekturen och drar ner mitt betyg något

MIKAEL GRÖNKVIST, STOCKHOLM

Sublime Declarer Play

Nick Smith

Master Point Press; 237 sidor

Målgrupp: Avancerade spelare

Språk: Engelska. **Betyg:** 4+.

Författaren tycker att boken ska avnjutas under en längre tid, d v s den lämpas sig inte för sträckläsning, utan en giv i taget är det bästa, ofta med en liten paus mellan. Jag kan inte annat än att hålla med, då givarna är minst sagt uttömmande och ni kommer inte undan med en nästan korrekt spelföring, för motståndarna

är alltid på tå och kontrar i motspelet när de kan.

Grunden till många av givarna är att ni hamnat i ett kontrakt som är minst sagt spännstigt och nu gäller det utifrån den tidigare budgivningen pussla ihop en möjlig kortsits som medför att det finns chans på att spela hem kontraktet. Många av kontrakten hade varit svåra att spela hem om det inte varit för att motståndarna deltagit i budgivningen och gett oss ledtrådar om den aktuella sitsen. Det senare är i linje med den trend som finns idag på elitnivå och det är därför vi ofta ser elitspelare genomföra spektakulära spelföringar som inte varit rimliga utan motbudgivning.

Boken ger via sina dubbeldummyproblem ambitiösa bridgespelaren en möjlighet att förkovra sig, men kräver en hel del engagemang och tankemöda för att tillgodogöra sig innehållet. Boken passar utmärkt till den bridgespelare som hellre bjuder en hård utgång/slam än de som tar det lite lugnare och försöker säkra sitt kontrakt på lägre nivå mot diverse snedsitsar.

Jag ger boken en stark fyra i betyg samt hoppas att författaren fortsätter på inslagen väg och återkommer med en uppföljare.

OLOF BERGSTRÖM, LINKÖPING

Test Your Bridge Brain Against the Experts

Danny Roth

Master Point Press; 142 sidor

Målgrupp: Klubbspelare

Språk: Engelska. **Betyg:** 3+.

Detta är en trevlig bok som bygger på 66 givar som på alla spelats på elitnivå. Givarna presenteras på en sida och där berättas hur spelet gick vid bordet. Sedan, när vi vänder blad, berättas det hur given borde ha spelats med efterföljande analys, där även tidigare gjorda analyser blir ifrågasatta.

Författaren försöker göra det hela mer intressant genom att ibland be-

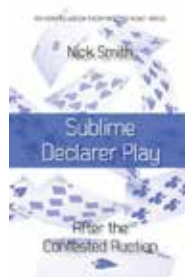

skriva frågeställningen på den aktuella given ett par stick för sent, d v s när ett "fel" redan begåtts och som uppmärksam läsare kan man kanske se på läget som, varför hamnade jag i detta läge? Detta kan kännas något annorlunda för läsaren gentemot det mer klassiska uppläggget att guida läsaren fram till den punkt där det är dags att välja väg.

För att få full behållning av innehållet krävs ett fokus liknande det vid bridgebordet. Boken kan dock ligga framme, så att man kan ta sig an ett par givar lite då och då.

Jag ger boken en stark trea i betyg. Låt inte bokens titel lura er, de flesta bridgespelare kan läsa den med god behållning. Språkbruket i boken gör att man klarar sig med rudimentära kunskaper i engelska.

OLOF BERGSTRÖM, LINKÖPING

Bridge Bidding Tips

Fred Parker

Master Point Press; 223 sidor

Målgrupp: Klubbspelare

Språk: Engelska. **Betyg:** 1.

Denna bok är inget ni behöver läsa! Författaren delar med sig av sina råd, vilka i många fall är minst sagt tveksamma. Boken har även problem med att korrekturläsaren inte har gjort sitt jobb.

Det finns ett flertal bridgehänder med tolv respektive fjorton kort och händer som är helt felaktiga, när man läser svaret på vad man borde bjuda. Detta tillsammans förtar lite av budskapet som författaren försöker förmedla. Dessutom är tonen lite för mästrande i form av "använd det här", men "undvik denna konvention".

Författaren framhåller dessutom storheten med att följa regler för kortvärdering i stället för att skapa sig en grundläggande förståelse varför vissa honnörer kan var allt från "värda sin vikt i guld" till "värdelösa". Med allting annat som en ny klubbspelare behöver hålla i huvudet under en vanlig spelkväll, så hjälper det inte med ett antal tillkommande tveksamma regler för kortvärdering i olika situationer.

Jag ger boken en etta i betyg.

OLOF BERGSTRÖM, LINKÖPING



Ett par superstormästare

Duktiga spelare har tur, brukar det heta. Otur i bridge förekommer, men ofta finns några missade ledtrådar.

TEXT: AHTO UISK, UPPSALA FOTO: THOMAS WEDIN, SKÖVDE



I vissa delar av Sverige faller inte bara löven och temperaturen, utan även snön. Det är ruggigt, och Ylva och jag får hålla i varandra för att inte blåsa bort över de vindpinade slätterna i Uppland. Särskilt om vi gestikulerar för att övertyga den andre/andra i någon knepig bridgetvist. Som häromdagen när jag hävdade att jag hade otur i en slam. Annars är ju "otur" ett ord som genast får bridgespelare att lite skeptiskt dra på munnen.

En 3-0-sits

Ylva drev på till 6♥, när vårt lag *Budlådan* mötte lag *Ginger and the Boys* i Uppsalaserien. Hemgången hängde helt på att undvika en förlorare i trumf, när man har kung sjunde till E-kn-10. Jag fick ta utspelet i en sidofärg på bordet. Det vimlade av ingångar till båda händerna, men jag lade ner esset, vilket betydde en straff när utspelaren visade sig ha dam tredje.

Otur, tyckte jag, men efteråt var jag inte helt säker. Det finns en liten ledtråd: utspelaren hade inte spelat ut trumf. Han kanske inte hade någon, eller också hade han tre. Fördelningen två-ett är ointressant. Nå, tre eller noll? Ja, med noll kunde han ju inte spela ut trumf, och med tre ville han inte.

Men med noll hjärter kunde han kanske ha klivit in, eller spärrat, t ex med fördelningen 6-0-3-4. Men det gjorde han inte, vilket skulle kunna tyda på att han hade trekorts hjärter.

Lite långsökt förstås, men det var ändå ett halmstrå, som jag borde ha grabbat tag i. Men jag är ingen matematiker, så det kanske bara var otur i alla fall...

Allsvenskan

För några år sedan justerade Bridgeförbundet speldagarna i division 3 så att den tredje gången inte inföll så sent som förr, vilket var en klar förbättring.

Svenska vägar på hösten kan vara hala och mörka, eller rentav snöfyllda. Visst är det roligt med bridge, men ändå ...

I årets omgång blev lag *Magnum* mest framgångsrikt av lagen från Uppsala. Med Rolf Westman som kapten gick de upp från division 3 till division 2.

Vi tittar på en bricka från den första omgången i division 3. Inget märkvärdigt, det ser ut som en högst vanlig tresangare; men när man tittar lite närmare ser man att det inte finns nio lätta stick och att 56 spelförare fått hem sitt kontrakt, men 76 har fått straff. Många som gått hem i kontraktet fick en liten ruter ut, och då är det inga problem om man sätter i rutertio. Så här såg det ut:

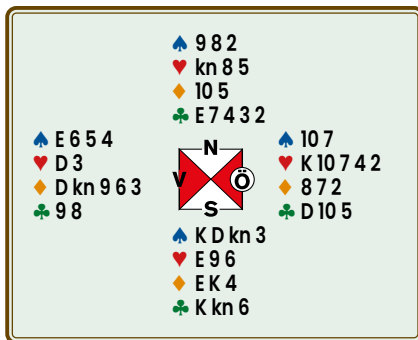

Ylva (bilden), som spelade med Andy Browning, var spelförare i 3NT, efter en budgivning som i princip var 2 NT-3NT, och fick ruterdam i utspel.

Ylva berättar:

– Jag har spelat bridge i massor med år, och det är väl bl a sådana här givar som gör att det fortfarande är väldigt roligt. Jag vet inte hur det ska gå till att få ihop nio stick. Det finns ingen ingång till bordet för att slå en enkel klövermask t ex. Ska man ta utspelet direkt eller hålla upp en gång? Om man håller upp, kanske motspelarna vänder i hjärter som kan vara förödande, men hur ska de hitta

det i så fall? Vilken färg ska man angripa först, för att om möjligt ta ifrån Väst en ingång till hans ruterfärg? Eventuell skvis, inpetning?

– Jag bestämde mig för att ta utspelet och angripa spaderfärgen. Om Väst har esset så är det bra att den ingången försvinner. Det finns även en tilläggschans att spadertio sitter singel eller andra, då kan man få en ingång på spadernio för att slå en eventuell klövermask.

– Så hög spader som höll, ännu en spader som jag också fick behålla. Spadertio föll men esset var ju kvar, så ingen ingång på nian. Nu hade jag två stick i spader, två i ruter och ett i hjärter så det räckte med fyra klöverstick för hemgång. Därför spelade jag på att klövern skulle sitta 3-2. Jag tog för kungen och släppte knekten runt till damen – och fick nu fyra klöverstick. Om damen suttit singel har jag bara tre klöverstick, men kan då godspela ett spaderstick för hemgång.

– Hur hade det gått om jag släppt utspelet och Väst vänt med hjärter som jag fruktade? Hjärterdam med släpp, hjärter till tio och ess. Jag driver ut spaderess och tar mina höga spader och ruter och med fyra kort kvar blir läget:

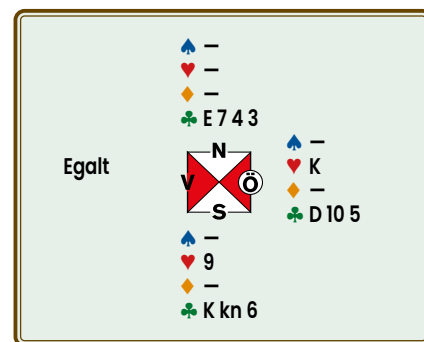

Nu blir Öst inpetad på hjärterkung och måste vända i klöver för hemgång. Det går lika bra att slå en simpel mask.

Det känns som om det finns otroligt många varianter för spelförare och motspel, så jag överlåter till teoretiker att reda ut varianter och odds för detta.

PR-tidning

Vi har nog alla någon gång fått frågan vad bridge är. För att ha något att sticka i händerna på dessa – och kunna marknadsföra vår fina tankesport – har förbundet tagit fram en PR-tidning.

Förhoppningen är att få en spridning som kan skapa intresse och beskriva vad bridge är, att vår verksamhet finns, och hur den fungerar – samt välkomna fler in i bridgevärmen!

Vi behöver hjälp från klubbar och medlemmar att sprida tidningen. Ge bort tidningar generöst. – och beställ fler när de tagit slut! Beställ tidningar på www.bridgeforlaget.se.



Två superstormästare

Vi slår på datorn och ser på BBO att två av världens mest kända bridgespelare ska möta ett par som inte är helt okända de heller. Det verkar vara en högtidsstund på gång! Och de gör oss inte besvikna, i en VM-semifinal, Zia Mahmood och Jeff Meckstroth (bilden).

Här en bricka som spelades snabbt, med Meckstroth-Mahmood som Nord-Syd mot Zimmernman-Nowosadzki som Öst-Väst.

Väst, Zimmerman, är spelförare i 4♠. Syd har klivit in med 3♦ på sina dam sjunde slut.

Meckstroth hittar klövertvå ut, till ess och stöld. Det följer ruter till kung och ess, och klöverkung och en ny klöverstöld. Ruterdam ger den andra straffen.

Vid det andra bordet spelade Väst 6♠. Efter spader ut blev det ett övertrick eftersom Nord täckte med klöverkung och två ruter då kunde sakas på klövern.



Mail från Isidor

Häromdagen fick vi ett mail från vår gode vän Isidor Volga i Litauen. Han försäkrade att han och Olga mätte bra:

– Näja, så bra man nu kan må vid vår ålder. Lugn, säger Olga hela tiden och hotar att slå mig med käppen om jag skulle trilla omkull. Ja, det menar hon ju

inte bokstavligen, men genom åren har hon lyckats lura motståndarna vid bridgebordet då och då att underskatta henne!

– Ja, vi tar vår dagliga promenad, och pratar med grannarna, och kollar österut om gränspålar stå kvar mot det land som förr hette Vitryssland. Några grannar påstår att en slyngel på andra sidan flyttar pålar västerut

hela tiden! Han, slyngeln, säger att hans morfar i 27:e led bakåt hade skänkt bort en hel kvadratmeter av deras mark, men att han inte godkänner det! Han har ju faktiskt rätt gott om mark bakom sig, omkring 200.000 kvadratkilometer. Ja, vi kanske tar i lite, men han blir lugnare då, även om han mumlar något om att han vill ha ännu mer!

– Annars är det lugnt. Hälsa alla att vi håller gränsen, under uppsikt alltså!

♠ 9 8 5	♠ E 3 2
♥ 5 3 2	♥ E D 4
♦ E kn	♦ 5 4
♣ K 9 5 3 2	♣ E kn 8 7 6
♠ K D kn 7 4	♠ 10 6
♥ K kn 7	♥ 10 9 8 6
♦ K 6	♦ D 10 9 8 7 3 2
♣ D 10 4	♣ –

Fråga Daniel

Daniel Gullberg svarar på läsarnas frågor.
Alla frågor skickas till bridge@svenskbridge.se!



TEXT: DANIEL GULLBERG, HÄGERSTEN ILLUSTRATION: ARNE LARSSON, SUNDSVALL

3NT eller 4 i högfärg?

En rätt så vanlig budsekvens är att efter en sangöppning överföra till en högfärg och sedan hoppa till 3NT för att visa femkortsfärg och styrka för utgång. Vanligtvis stannar man i 3NT när öppningshanden har två kort i överföringsfärgen.

Min fråga är, finns det något läge då man kan ana att utgång i trumf är bättre än i sang trots att vi har bara 5-2 i trumf?

Här är ett exempel på två givar som spelats på BBO, där 4♥ är ett bättre kontrakt än 3NT.

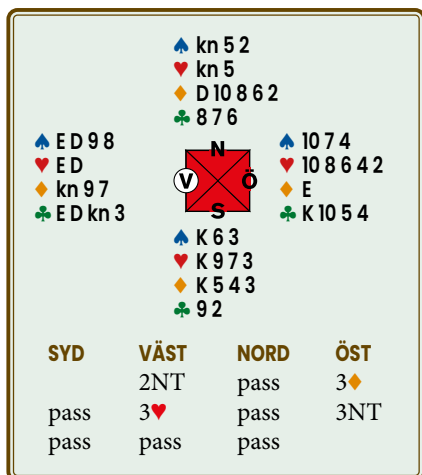
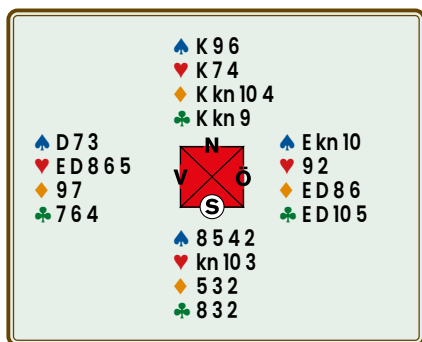

Yong

Daniel svarar

Det finns flera skäl till varför man skulle kunna vilja ha en trumf. T ex när man har dåligt eller inget håll i en färg, för

att ta stölder på den korta trumfhanden eller för att underlätta med ingångar till handen med lång trumf. Stölder på korta handen har man ingen glädje av i dina givar, men de ger exempel på de andra två anledningarna.

I den första given skulle man vilja slå maskar i alla färger, samt åtnjuta hjärterfärgen. Det kräver flera ingångar. I ett sangkontrakt kommer Väst kanske bara in på hjärteress och kan bara slå en mask. Är hjärter trumf kan Väst stjäla in sig flera gånger och får på det sättet fler hjärterstick samt kan slå fler maskar. När alla maskar går resulterar det i betydligt fler stick i ett hjärterkontrakt.

I den andra given har man flera ingångar till handen med hjärterfärg, men efter ett ruterutspel förlorar man sitt enda håll där. Kommer motståndarna in kan de ta (minst) fyra ruterstick för straffen. Kontraktet kräver därför att maskar i båda högfärgerna går. Hade hjärter varit trumf hade man haft råd med att en mask hade spruckit – förutsatt att hjärterfärgen sitter någorlunda snällt fördelad.

Det finns så klart också nackdelar med att spela med en trumf, särskilt om den bara är på sju kort.

En uppenbar risk är att trumfen sitter snett, så att man inte kan undvika att gå straff. Förlorare i trumffärgen är det svårt att bli av med! Det är inte bra om man hade nio stick i de andra färgerna i ett sangkontrakt. Ibland kan motståndarna också ta stölder om någon har en kortfärg, även om trumffärgen i sig sitter bra. Slutligen måste man ju ta ett stick mer om det handlar om utgång i högfärg.

Så hur ska man veta när man ska spela med trumf och utan? Det enklaste är att hålla sig till tumregeln att med åtta kort i en högfärg spelar man utgång i den färgen och med sju eller färre spelar man sang. Men jag ska ge två lägen där jag tycker att man kan överväga att frångå den regeln.

Det första, och kanske bästa, exemplet är om man kommer underfund med att man saknar håll i en färg. Detta sker oftast om man frågar efter håll med fjärde färg eller om motståndarna kliver in och man frågar efter håll med ett överbud. Om man då inte har något håll kan man inte spela sang, och får kanske hoppas på en sjukorts högfärg istället. Dessa lägen inträffar inte så ofta efter en öppning med 1NT eller 2NT.

Det andra läget är om handen med högfärgen skulle vara "död" (sakna ingångar) om man spelade sang. Detta sker oftare om det är en stor skillnad på styrka mellan händerna, som t ex efter en öppning med 2NT. Om svarshanden då har D-kn-10-x-x eller liknande och en ganska svag hand kan det vara rätt att spela 4 i högfärg även om partnern bara har två. Detta är dock ingen exakt vetenskap. Om man t ex har K-D-kn-x-x är kanske 4 i högfärg rätt om partnern har två hackor, men 3NT rätt om partnern har E-x och man har exakt nio stick. Och det kan man inte veta.

Så sammanfattningsvis, om man saknar håll i en färg eller om en hand är värdelös i ett sangkontrakt kan man överväga 4 i högfärg med bara sju trumf. Av dina exempel är det kanske den första handen som tydligast visar detta. Där riskerar Västs hand att nästan helt hållas utanför spelet. I det andra exemplet går 3NT också hem efter två maskar i högfärgerna.

Jag skulle inte i något fall rekommendera att sanghanden efter din exempelbudgivning (överföring och hopp till 3NT) bjuder 4 i högfärg med bara tvåkortsfärg. Denne vet för lite om svarshanden för att kunna avgöra att 5-2 är bättre. Istället kan svarshanden ibland se på sin hand att 4 i högfärg antagligen är minst lika bra som 3NT och bjuda det själv trots bara femkortsfärg.

Snabba pass

Jag undrar om det finns reglerat hur snabbt man får påbörja budgivningen efter att man tagit korten ur brickan?

Anledningen till att jag frågar är att jag efter en tävling kontaktades av tävlingaledaren. Någon spelare menade att jag, när jag startade budgivningen, hade lagt mitt passkort alltför snabbt och på så sätt skulle ha visat min medspelare att jag hade fåtalet poäng.

Ett steg i taget

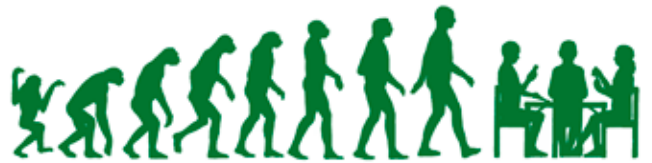

Vill du testa dig själv? Här tar vi ett steg i taget. Stanna till när en fråga dyker upp. Gå sedan vidare när du tror dig ha det rätta svaret. Lycka till!



TEXT: MAGNUS LINDKVIST, THAILAND ILLUSTRATION: DICK HOLST, HALMSTAD

Vi inleder med två intressanta brickor som har den gemensamma nämnaren: E-x-x i trumf på bordet.

den. Det var inte lyckat, när hela sitsen var denna:

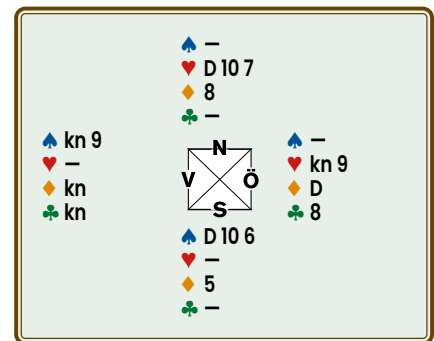
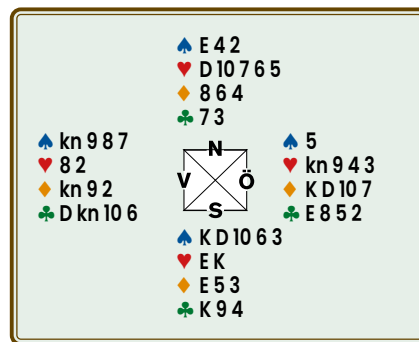
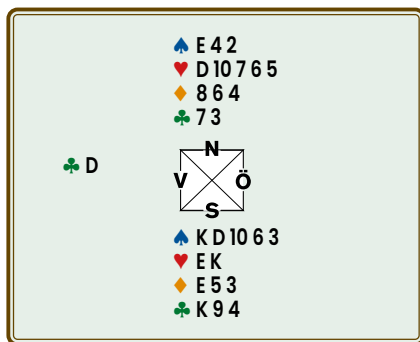

Med femkorts högfärgsöppningar gick budgivningen så här:

Slutläget blev följande innan hjärterdam spelades från bordet:

Syd sakade ruterfem på hjärterdam och nu kunde inte Väst spela in Öst i ruter och Syd tog enkelt de tre sista sticken med sina trumf.

På nytt har du E-x-x i trumf på bordet. Den här gången är kontaktet 6♠.

DU	VÄST	NORD	ÖST
1♠	pass	2♠	pass
4♠	pass	pass	pass

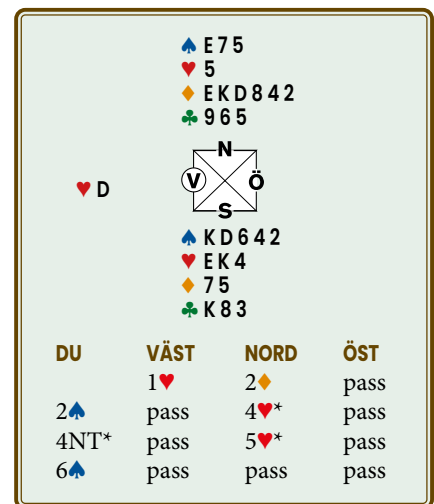
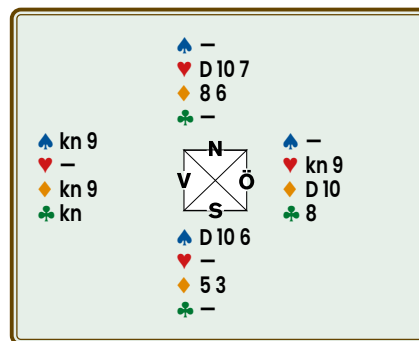

Öst vinner det första sticket med klöveress och vänder med ruterkung. Hur planerar du att ordna hemgången? Det är lagtävling som gäller, så eventuella övertrick har mindre betydelse.

Syd spelade hjärterdam från bordet och sakade en ruter från handen. Väst stal och spelade en ruter till Öst. Denne fortsatte med hjärterknekt och därmed fick Väst straffen på sin trumfknekt.

Dina 2♠ var förstås krav efter din partners inkliv och Nord bjöd, lite tufft, splinterbudet 4♥. När Nord redovisade två ess på din essfråga (RKCB) och förnekade spaderdam blev det lillslam.

En första analys

Sitter allting snällt kan du enkelt ta tolv stick. Det gör du genom att spela K-D i spader följt av E-K i hjärter. Sedan drar du ut den sista trumfen med spaderess och plockar hem tre hjärterstick på bordet.

Ser du vilket fel spelföraren gjorde?

Vid andra bordet i lagmatchen var inledningen densamma, men spelföraren duckade Östs ruterkung i stick två. Han tog ruterfortsättningen med esset – och nu gick kontraktet hem.

Men om motsitsen inte är så snäll kanske det finns bättre möjligheter. En variant är att stjäla en klöver på bordet och sedan spela E-K i hjärter, spaderkung och en spader till esset. Det var så spelföraren gjorde i avsikt att sedan spela hjärterdam och saka en ruter från han-

Slutläget var i princip detsamma, men alla spelarna hade en ruter färre:

Analys

Om korten sitter fördelaktigt är det enkelt att ta alla 13 sticken. Skulle trumfen sitta 4-1 eller ännu värre, 5-0, är det hopplöst. Så du måste hoppas på 3-2-sits i trumf.

PÅBYGGNADSKURS – START 18 FEBRUARI
www.svenskbridge.se

Vem tror du har klöveress?

Med tanke på Västs öppningsbud kan du vara helt säker på att Väst har klöveress. Det betyder att du måste försöka ordna hemgången med hjälp av bordets ruterfärg. Att stjäla en hjärter på bordet och senare spela upp mot klöverkung är dömt att misslyckas.

Kan du se något sätt du kan gardera dig mot en 4-1-sits i ruter?

Som hjälp ger jag dig hela kortsitsen:

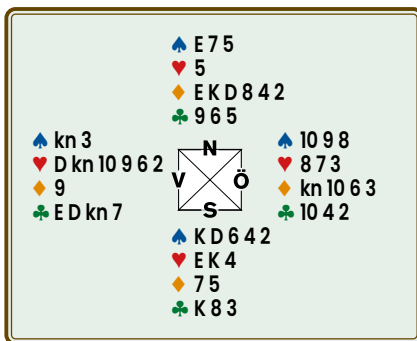

Ser du hur du kan gå hem?

Du vinner utspelet på handen och spelar K-D i spader. Istället för att dra ut den sista trumfen spelar du en ruter till esset och fortsätter med ruterkung. Bekänner båda motståndarna satt färgen 3-2 från början och först nu drar du den sista trumfen och plockar hem alla rutersticken för ett övertrick.

Som korten sitter bekänner Väst på ruteress och lyckligtvis kunde han inte stjäla ruterkung. Nu stjal du en ruter på handen och när du spelar in bordet på trumfesset är det uttrumfat. Du fortsätter med ruterдам and plockar hem ytterligare två ruterstick för jämn hemgång.

Det här är en av en absolut starkade händer jag sett:

♠ KD kn 5 3 ♥ — ♦ EKD 2 ♣ EKD kn

25 hp, men betydligt mera viktigt är att du bara har en enda förlorare, nämligen spaderess.

Du inleder naturligtvis med kravbudet 2♣. Din partner svarar 2♦ som inte lovar någonting. Du återbjuder 2♠ och din partner höjer till 3♠. Om du essfrågar nu och din partner visar ett ess vet du inte om det är spaderess eller hjärteress, så det är inte så bra. Därför är det rätt smart att kontrollbjuda 4♣. Din partner säger 4♠. Först nu frågar du med 4NT

och när du får svaret 5♦, ett ess, vet du att det är spaderess.

Hur kan du veta det?

Med hjärteress hade säkerligen din partner kontrollbjudit 4♥. Därmed satsar du på storlam och bjuder 7♠.

Väst spelar ut rutertio och så här ser dina resurser ut:

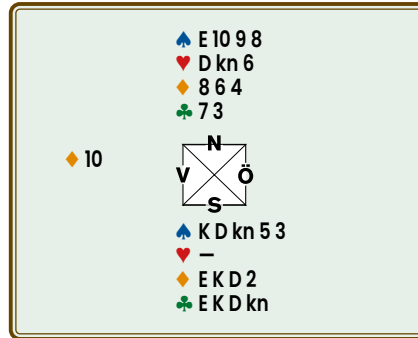

Analys

Det ser verkligen enkelt ut. Det är bara att dra ut trumfen om den sitter 2-2 eller 3-1 och sedan stjäla handens rutertvå på bordet. Vad kan gå fel?

Om det nu är så illa att trumfen sitter 4-0 har du problem. Drar du ut alla trumfen är du beroende av att rutern sitter 3-3 eller att motståndarna sakar bort sig. Det vore ju trist att gå bet i storslam med så fina kort.

Det finns dock ett sätt att gardera sig mot att trumfen sitter 4-0. Med rätt spelning klarar du hem din storlam oavsett hur motståndarnas kort är fördelade.

Kan du räkna ut hur?

Vinn utspelt på handen och spela en spader till åttan. Sitter trumfen inte 4-0 kan du dra ut dom, men nu sakar endera motståndaren på den första trumfronden. Inget problem. Du stjal en hjärter på med en av handens honnörer, spelar en liten trumf till nian och stjal en andra hjärter på handen. Du spelar spaderkung till esset och drar ut den sista trumfen



med spadertio och sakar rutertvå. Jämn hemgång.

Lite avslutande budteori

En variant för att få reda på specifika ess är att använda hopp i ny färg över fyra i den gemensamma trumffärgen som visande renons och samtidigt fråga på essen. Då får inte partnern redovisa esset i renonsfärgen. Med den konventionen, som oftast kallas *Voidwood* eller *Exclusion Blackwood*, hoppar du till 5♥ på 3♠. Din partner svarar i steg, precis som på en vanlig essfråga:

DU	VÄST	NORD	ÖST
2♣*	pass	2♦*	pass
2♠	pass	3♠	pass
5♥*	pass	?	

- 5♠ Inget nyckelkort utanför hjärterfärgen
- 5NT Ett nyckelkort utanför hjärterfärgen
- 6♣ Två nyckelkort utanför hjärterfärgen

En klassisk konvention för att ta reda på partnerns trumfinnehav är *Fria 5NT* eller *Grand Slam Force* som man säger på engelska. Det var en mycket vanlig och populär konvention förr, men nu får man reda på såväl trumfkungen som -damen med hjälp av RKCB och då behövs inte 5NT lika mycket.

När man hoppar till 5NT är man bara intresserad av vilka honnörer partnern har i trumf.

Det finns olika varianter av svaren på 5NT. En bra variant är denna när spader är trumf:

♠ KD kn 5 3 ♥ — ♦ EKD 2 ♣ EKD kn

- 6♣ Ess eller kung.
6♦ frågar nu efter extra längd.
- 6♦ Dam eller två extra hackor.
- 6♥ En extra hacka.
- 6♠ Varken ess, kung, dam eller extra längd.
- 7♣ Två topphonnörer.

Är inte spader trumf försvinner svaren på sextricksnivå i högre färg än trumffärgen.

Vad ska jag spela ut?

På ungefär var fjärde giv är du tvungen att spela ut. Utspelet är ofta avgörande för om kontraktet ska gå hem eller bet och därför är det viktigt att behärska grundläggande utspelsstrategier.



TEXT: JOHAN SYLVAN, STOCKHOLM FOTO: BAYTUNC

Spela aldrig ut! var en devis som myntades redan på 1950-talet av framlidne svenske storspelaren Jan Wohlin. Tanken var att utspelet är en så svår del av bridgespelet att man helst vill slippa.

Dock är man ju på ungefär var fjärde giv tvungen att spela ut! Eftersom utspelet ofta är avgörande för om kontraktet ska gå hem eller bet är det därför viktigt att man har koll på grundläggande strategier och regler, så att man dels orsakar mest möjliga skada för spelföraren, dels ger partnern så mycket information som möjligt om din hand.

Du måste först bestämma *vilken färg* du ska spela ut – utspelsreglerna styr sedan *vilket kort* i den färgen du ska spela. Jag kommer nu att gå igenom både strategier och utspelsregler.

När det gäller utspelsregler finns det ett flertal olika. Det är alltså viktigt att du och din partner bestämmer er för vilka regler ni använder.

Strategier för utspel

Det viktigaste när du ska spela ut är givetvis att ta så många stick som möjligt i kontraktet. Detta uppnår du genom att antingen omedelbart ta dina stick eller att godspela stick som du alltså erhåller senare i spelet.

En annan viktig aspekt är att man inte ska ge spelföraren favör i någon färg, t ex spela upp mot en gaffel. Mer om det nedan.

1. Singelutspel

Förutsatt att din singel inte sitter i trumf spelar du ut en singelton för att försöka få en stöld innan spelföraren hunnit trumfa ut.

2. Utspel från dubbelton

Samma sak här; har du en dubbelton spelar du ut den i hopp om att så småningom kunna få en stöld.



3. Utspel i partnerns färg

Om din partner har bjudit en färg ska du normalt spela ut den. I sang kan det vara spelförarens svagaste färg och därför bra att attackera just den färgen. I trumf vill du att partnern ska få för sina eventuella höga kort innan spelföraren hinner saka bort sina egna förlorare.

4. Trumfutspel

Om du befarar att spelföraren tänker korsstjäla, alltså stjäla på båda händerna istället för att direkt trumfa ut, kan det vara en god idé att spela ut trumf för att minska antalet stölder. Fortsätt sedan

med ytterligare trumf när (om) ni kommer in igen.

Risk för korsstölder föreligger om motståndarna har bjudit på ett sådant sätt att du vet att de har singelton i en eller flera färger, eller om du själv har en väldigt ojämnt fördelad hand. Det kan också vara så att du tror att de har en ganska dålig trumf och måste använda den till stölder i möjligaste mån. Ta då bort den möjligheten!

5. Sekvens- och längdutspel

Om du har en sekvens med honnörer – K-D-kn eller D-kn-10 – är det ofta

ett mycket bra utspel eftersom du kan godspela honnörerna.

Detsamma gäller om du har en egen långfärg. Förhoppningsvis kan du godspela stick som ni kan inkassera så fort ni kommer in i spelet igen. Framför allt i sang är det bra att spela ut från en lång färg, även om den är svag. Spelföraren kan ju aldrig stjåla.

6. Undvik favör

Om du inte ser någon möjlighet att få extra stick – undvik att ge favör! Om du t ex har K-kn-x-x i en färg och spelar ut den färgen, riskerar du att ge spelföraren ett extra stick om han har damen på handen och esset på bordet. Detsamma gäller om du har bara har kungen, men spelföraren har E-D. Då spelar du rakt upp i spelförarens gaffel. (En gaffel är två kort där mellanliggande kort saknas, t ex E-D, K-kn eller D-10.)

Om du har en gaffel är det risk för att även spelföraren har en gaffel, så oftast ska du undvika att spela ut från en sådan.

För att undvika favör kan du välja att spela ut passivt från t ex tre hackor.

Utspelsregler

Det finns ett antal olika utspelsregler. Här går jag nu gå igenom de vanligaste. Huvudtyperna är *sekvensutspel* och *drag* i färgen du ska spela ut.

1. Sekvensutspel

Om du ska spela ut från en stark färg, där du har ett antal intilliggande topphonnörer – en sekvens – är det normalt att man spelar ut den högsta honnören, t ex kung från K-D-(kn) eller dam från D-kn-10-(x).

Kom överens med partnern om vilken regel ni vill använda och kommunicera regeln på systemdeklarationen och till motståndarna om de frågar.

2. Singeltonutspel

När du spelar ut en singelton har du givetvis inget val utan spelar helt enkelt ut din singel.

3. Utspel från dubbelton

När du ska spela ut från två hackor eller honnör-hacka så spelar de flesta ut högsta kortet.

4. Utspel från trekortsfärg

Här är det vanliga att du spelar ut det lägsta korten om du har en honnör i fär-

gen. Har du tre hackor kan du antingen spela ut det mellersta, det kallas *MUD* (middle, up, down), och följer upp det med det högsta nästa gång. Eller så kan du spela ut det lägsta kortet, vilket är det vanligaste numera.

5. Från fyrkortsfärg eller längre

Även här finns det två olika ”skolor”. Antingen spelar du ut det fjärde kortet från toppen, vilket kallas för 11-regeln. Eller så spelar du ut det tredje eller femte kortet från toppen. Det kallas 10-12-regeln. 10-12-regeln har blivit absolut vanligast bland svenska spelare idag. Även de som fortfarande använder 11-regeln brukar dock använda 10-12-regeln om de spelar ut i partnerns bjudna färg. Detta eftersom du sällan har så många som fyra kort i partnerns färg och då fungerar det bättre att spela ut lägsta från en trekortsfärg.

Återigen, det är viktigt att du och din partner kommer överens om vilken regel ni använder. Om du spelar ut en trea och partnern har tvåan, vet ju partnern att du har fyra kort om ni använder 11-regeln, alternativt tre eller fem kort om ni använder 10-12 regeln.

6. Tänk på budgivningen!

Motståndarnas naturliga bud är färger de är starka i. De färger som inte nämnts (mer än som konventionella bud) är de alltså vanligen svaga i, och kanske ett bra alternativ för utspel.

Utspelsexempel

Avslutningsvis ska vi ta några exempel där du efter samma budgivning får ett antal olika händer att spela ut från. Mina kommentarer till val av utspel kommer på slutet.

Motståndarna bjuder enkelt och rättframt 1♥-4♥. Du har alltså ingen mer information än båda spelarna har minst fyra hjärter var och öppningshand.

Vad spelar du ut med dessa händer?

- 1 ♠ 6 ♥ 7 6 5 ♦ 8 7 6 5 ♣ 8 7 6 5 4
- 2 ♠ D kn 10 ♥ 6 5 ♦ kn 6 5 4 ♣ D 4 3 2
- 3 ♠ K kn ♥ 6 5 ♦ K kn 4 ♣ K 6 5 4 3 2
- 4 ♠ D 5 4 ♥ K D kn ♦ D 5 4 3 ♣ D 4 3
- 5 ♠ 3 2 ♥ 8 7 6 ♦ D 8 4 3 ♣ D 8 4 3

Mitt facit

1 Här spelar du ut din singelspader och hoppas att omedelbart eller senare i spelet få en stöld.

2 Med denna hand är spaderdam ett givet utspel, för att snabbt försöka godspela ett stick i spader.

3 Här vill du undvika att ge favör i någon färg och spelar därför ut en trumf.

Alternativt kan du spela ut en låg ruter och hoppas på att din partner har ruter-dam, men det är mer chansartat. Ibland när man ligger illa till i en tävling måste man dock chansa!

4 Eftersom du inte vill gissa vilken färg som eventuellt inte är favör spelar du ut hjärterkung (enligt regeln om högsta från sekvens). Det har dessutom fördelen att du kanske tar bort stöder från träkarlen genom att spela trumf så många gånger som möjligt.

5 Har kan man slutligen tänka sig utspel i alla fyra färger! Spader från dubbelton för att eventuellt senare få en stöld; trumf för att spela ut så passivt som möjligt alternativt ta bort stöder för spelföraren. Ruter eller klöver kan vara bra för att försöka godspela stick där innan spelföraren hunnit ställa de övriga färgerna och sakat bort eventuella förlorare.

Den sista handen visar att utspel inte är någon exakt vetenskap utan ibland kan till och med *alla* färger vara rätt! Andra gånger kan tyvärr alla färger vara fel. Som sagt, spela aldrig ut!

Glöm inte partnern!

Tänk på att vara observant på vad partnern spelar ut. Försök lista ut vad partnern vill med sitt utspel.

Kan det vara en singelton? I så fall gäller det ju att direkt du kommer in spela tillbaka färgen så att partnern får sin stöld.

Försöker partnern godspela en färg? Då är det också läge att fortsätta med den färgen. Ibland kan det dock vara ett passivt utspel eller en ren chansning, och då kanske du ska byta färg när du kommer in.

Artikeln är baserad på Johan Sylvans blogg: <http://syvlanbridge.se/blog/>

Hålla reda på kort

LK berättar om de grundläggande regler för att hålla reda på sina kort och spelade stick.



TEXT: FREDRIK JARLVIK, MALMÖ FOTO: PETER VENTURA, KARLBO

Kort om stick och kort

Det finns några grundläggande regler som är bra att känna till som handlar om att hålla reda på sina kort och spelade stick.

Det är viktigt att räkna sina kort från början så att man har 13 kort innan budgivningen startar. Det är också viktigt att man noga håller reda på ordningen av sina spelade kort och att man tydligt markerar vunna och förlorade stick. En annan sak som är bra att veta är när man får påpeka att partnern har markerat ett stick fel och när rätten att titta på ett färdigspelat stick upphör. Läs mer om detta nedan.

Markering av stick (lag 65 och 66)

När ett stick är färdigt (alla har spelat ett kort var) ska var och en av spelarna lägga sitt kort med bildsidan neråt, nära sig på bordet. Om man har vunnit sticket placeras kortet med längdriktningen pekande mot partnern. Om motståndarna har vunnit sticket, läggs kortet i längdriktning mot dem.

Om någon lägger ett kort fel (d v s ett vunnet stick som förlorat eller tvärtom) och det pekar i "fel riktning" får alla spelare påtala detta. Men detta får man bara göra tills den egna sidan har spelat ut i nästa stick. Därefter är det för sent. Det påverkar dock inte antalet vunna eller förlorade stick om man markerar fel; man får rätta till det i efterhand.

Korten ska läggas i en välordnad rad i den ordning de spelats. Detta för att man vid behov i efterhand ska kunna se ordningen på de spelade korten och kunna fastställa antal vunna/förlorade stick. En spelare bör inte ändra ordningen förrän man enats om antalet vunna stick. Ändrar man ordningen riskerar man att förlora rätten att göra anspråk på omtvistade stick eller rätten att hävda (eller förneka) en revoke.

Tävlingsledaren ska, om denne är osäker på vad som har hänt, döma till förmån för den sida som har hållit ordning på sina kort.

Granskning av spelade kort (lag 66)

Om man inte själv har vänt på sitt kort kan alla spelare utom träkarlen begära att samtliga kort i det senaste sticket visas. När man har vänt ner sitt kort kan man inte längre begära att de andra spelarna ska visa sina. Rätten till detta upphör även om någon i det egna paret har spelat på till nästa stick. Man har dock fortfarande rätt att titta på sitt eget senast spelade kort, så länge man inte visar det för övriga spelare. Detta gäller endast det sista kortet, övriga kort är dolda tills spelet är slut.

Felaktigt antal kort när spelet har börjat (lag 14 och 67)

Om man under spelets gång upptäcker att man har färre kort än de andra så får man reda ut detta på något sätt. Det kan finnas flera anledningar till att det saknas ett kort. Handen kan ha haft för få kort från början. Då har man missat att räkna sina kort. Tävlingsledaren ska då kontrollera given och återställa den felaktiga handen så att den blir rätt. Samma gäller om ett saknat kort hittas (t ex på golvet eller i brickan) eller om en spelare av misstag råkat spela två kort i ett och samma stick. I alla situationer ska kortet plockas tillbaka och det kan det innebära att en spelare kan ha gjort en revoke (d v s inte har bekänt färg när man kunde göra det). Det finns olika scenarier och en tävlingsledare får reda ut detta när det händer.

Räkna era kort från start, håll ordning på era spelade kort och markera era stick rätt, så löser det sig!

KONTAKTA LK

Fredrik Jarlvik Malmö
Mailadress: f.jarlvik@gmail.com
Tel: 0705-49 78 29

TELEFON- NUMMER FÖR TEKNISK SUPPORT

Nu finns ett specifikt telefonnummer dit funktionärer som är i behov av teknisk support avseende tävlingar ringer.



Notera telefonnumret:

019-368 07 00

Skriv gärna upp telefonnumret och klistra upp i närheten av er tävlingsadministration på klubben, så det finns lättillgängligt vid behov.

Supportnumret kommer att ha följande telefontider:

Alla helgfria vardagar
08.00 – 22.00

Lördag-Söndag
08.00 – 20.00

Supportväxeln är alltid bemannad av någon av vår kunniga personal Thomas Winther, Johan Grönkvist eller Björn Holm.

Vi vill dock starkt uppmana, att vid icke akuta ärenden i första hand kontakta oss dagtid.

Vågrätt

- 1 Är femhundra en sådan variant. (5)
- 3 Sporre. (7)
- 8 Förekommer huvudsakligen i spanska trakter. (6)
- 10 Att lösa detta tillsammans kan vara lösningen. (4)
- 11 Det här löser man som ett rinnande vatten. (3)
- 12 Ger en stark association till Laurel och Hardy. (3)
- 13 Läger väl försvaret upp före utspelet. (12)
- 17 Ett världsberömt sådant introducerades först i Älmhult. (12)
- 21 Var skuld till mycken dårskap enligt de gamla grekerna. (3)
- 22 Har för stammen en livgivande verkan. (3)
- 23 Vågrätt 17 har mer än en sådan. En heter Nordli. (4)
- 24 En klassisk utgång. (6)
- 26 Ger oss en viss tidsuppfattning. (7)
- 27 En vän söderut. (5)

Lodrätt

- 1 Återfallsförbrytare. (7)
- 2 Mått till något som ska bli gott. (3)
- 4 Är värd betydligt mer än det den visar. (12)
- 5 Är villig att bilda par. (6)
- 6 Underhållsdepå. (5)
- 7 Sparar in musikstycken i populärt frågeprogram. (12)
- 9 Ville Anders Wirgren vi skulle ta ett åt gången. (4)
- 14 Passar i längden bra vid festlig sammankomst. (3)
- 15 Tillgång i ett fattigt Moldavien. (3)
- 16 Är bidragande till en mulåsnas liv. (7)
- 18 Vårt Mekka i en vecka. (6)
- 19 Statarynglingen Lars har vi kanske läst om (4).
- 20 Palindromskt flytetyg. (5)
- 25 Fick medgång i berömmelsen tack vare motstånd. (3)

KORSORDET

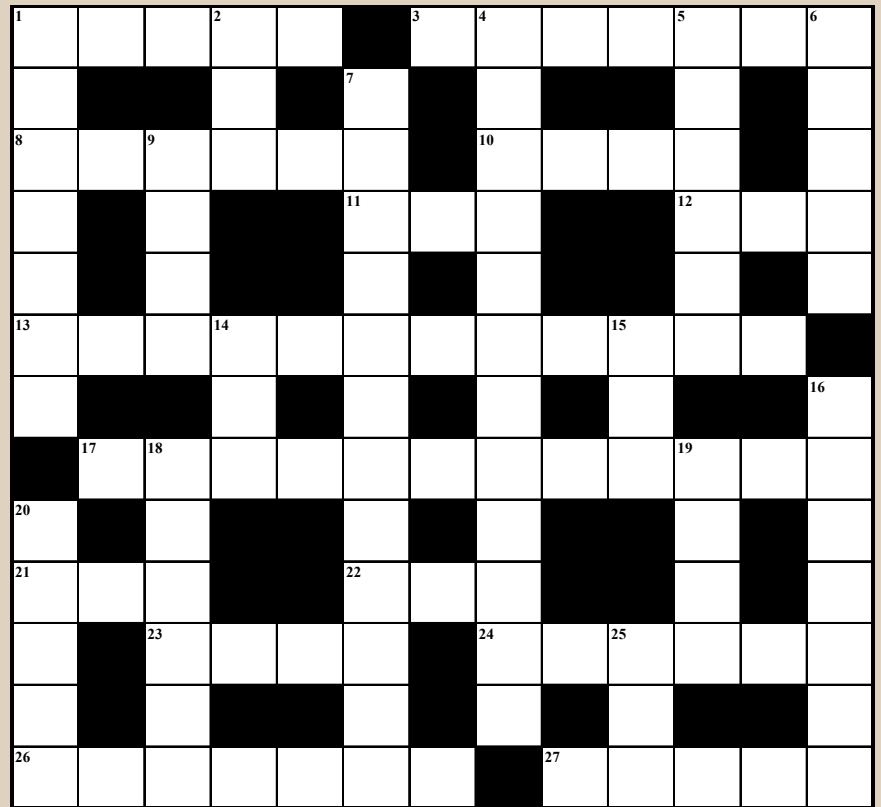

KONSTRUKTÖR: ERIK OLSSON

Namn

Adress

Postadress

Om du inte vill klippa sönder din tidning går det bra att kopiera denna sida.

K	A	S	K	E	L	O	T	F	E	N	O	R
A		U		X		V		Ö		O		E
B	E	T	Ä	C	K	A		R	U	T	I	N
A		A		E		N		T		A		A
L	A	N	O	R		P	S	Y	K	B	U	D
				P	L	Ä	T			L		
F	A	R	S	T	U		R	A	G	A	T	A
				Ö		F	J	Ö	L			
B	A	K	E	L	S	E		L	A	T	I	N
E		V		I		N		E		E		A
B	L	E	C	K		S	E	R	V	I	L	T
O		R		A		E		G		N		A
P	O	K	E	R	A	N	S	I	K	T	E	N

Lösningar skickas senast **25 januari** till
Bridgeförlaget, Hansens väg 10, 775 70 Krylbo
eller e-post till bridge@svensbridge.se

LÖSNING 3/2023

Kommentarer till några av lösningarna

- Den goda skådespelerskan Julia Cæsar spelade ofta roller som **ragata (vågrätt 17)** eller liknande.
- Napoleon kan vid en festligare kaffedrickning bidra med en fin cognac och en god **bakelse (vågrätt 21)**.
- Den mindre förnämre parten i Lady och Lufsen var **lufs (lodrätt 14)**.

Vinnare

- 1 Elving Andersson, Norrköping
- 2 Jan Konar, Göteborg
- 3 Elisabeth Måsen, Flyinge
- 4 Kicki Orre, Eslöv
- 5 Birger Petersson, Ryd

Spelproblem för alla

LITELÄTTARE Två enklare problem!

TEXT: PETER VENTURA, KARLBO



1

Väst och Öst har tappat ett kort.
Kan du se vilket kort som saknas?

2

Väst och Öst har tappat ett kort. Väst öppnar med femkorts högfärg.
Kan du se vilket kort som saknas?

LITE KLURIGARE

Det gäller att vara rejält klurig för att klara denna giv.



TEXT: MAX ÖDLUND, ÅKERSBERGA

En riktig kändis som skrev om bridge var Ian Fleming. I 007-romanen *Moonraker* ska Bond ge boven en läxa vid bridgebordet. (Fleming har lånat en gammal klassiker, och dessutom återgett den lite fel, men vad gör det.) Boven får följande näve:

♠ EKDkn ♥ EKD ♦ EKD ♣ Kkn9

Bond bjuder storslam i klöver och boven dristar sig till en dubbling. En liten, liten aning suspekt så här långt, tycker du inte det? Bond har förstas fliflat med given.

Kan du räkna ut hur det sitter?

Bond är Syd, boven är Öst.



Lite svårare 2

Du har lyckats stanna i 3NT sedan Nord klivit in med spader och spelat ut en spaderhacka.

♠ EK ♥ ED864 ♦ 2 ♣ ED876

N	
V	Ö
	S

♠ kn106 ♥ kn2 ♦ EDkn1098 ♣ kn10

Vilken spelplan väljer du?

Lite svårare 3

Här kommer en ny tresangare av Väst, där Syd klev in med 1♠ på Östs klöveröppning.

Nord inleder med spadernio.

♠ D102 ♥ kn102 ♦ Dkn987 ♣ kn4

N	
V	Ö
	S

♠ K43 ♥ EKD ♦ K10 ♣ D9765

LITE SVÅRARE Mer utmanande spelproblem.

TEXT: PO SUNDELIN, STOCKHOLM



Väst är alltid spelförare på givarna, om inget annat anges. Ros, ris och problemförslag skickas till posundelin@yahoo.se. Överraska mig gärna med några idéer... Jag ser fram emot skärpning.

Lite svårare 1

Vi inleder med Göran Broströms giv som dök upp efter min önskan om skärpning. Nord öppnar med 3♣. Du tar dig till 6♥.

♠ 10865 ♥ EKDKn109 ♦ — ♣ KD2

N	
V	Ö
	S

♠ E94 ♥ 2 ♦ EK65432 ♣ kn3

Nord inleder med spaderknekt.

Du får önska dig en tänkbar sits som ger hemgång – med listig spelföring.

Hur bör det sitta och hur spelar du?



LITELAGOM Här följer tre lagom svåra testspel i lagtävling.

TEXT: TOMMY GULLBERG, HÅGERSTEN



1

♠ ED 5 3
 ♥ EK 8
 ♦ kn 5
 ♣ ED 7 2

♥ D

♠ kn 9 8 7 6 2
 ♥ 9 6 2
 ♦ 9 6
 ♣ K 3

SYD	VÄST	NORD	ÖST
2♠	2♥	D	pass
pass	pass	4♠	pass

Efter Västs svaga tvåöppning upplysningsdubblar Nord och chansar sedan på utgång, när spaderanpassningen uppdragats.

Utspel: hjärterdam.

Du vinner utspelet på bordet och lägger ner spaderess.

Hur vill du fortsätta, när Väst då sakar?



Lite svårare 4

Vid er slamriktade budgivning passerade ni det säkra 3NT men lyckades stanna i 5♣ som verkar hänga på en del. Nord spelar ut spaderkung.

Hur vill du planera spelningen?

♠ E kn 2	♠ 3
♥ K kn 2	♥ E 5 4
♦ ED 2	♦ 6 5 4
♣ K 10 3 2	♣ ED kn 9 8 7

2

♠ ED 3
 ♥ D 3
 ♦ E 7 5 2
 ♣ KD 10 9

♦ 9

♠ kn 10 9 7 6 5 4
 ♥ E 2
 ♦ D 4
 ♣ E 6

SYD	VÄST	NORD	ÖST
1♠	pass	2♣	pass
2♠	pass	3♠	pass
4♣*	pass	4♦*	D
4♥*	pass	4NT*	pass
5♥*	pass	6♠	pass
pass	pass		

Efter 2-över-1 utgångskrav bjuder sig Nord-Syd efter kontrollbudgivning och essfråga modell RKC till lillslam.

Utspel: ruternio.

Du ingriper med ruteress i första sticket, eftersom Öst rimligen har ruterkung för sin utspelsdubbling.

Hur vill du fortsätta?

3

♠ 9 8 3
 ♥ 9 8 6
 ♦ D 9
 ♣ 10 9 8 6 3

♦ kn

♠ E K kn 10
 ♥ K 5
 ♦ E 4
 ♣ E K D kn 5

SYD	VÄST	NORD	ÖST
2♣*	pass	2♦*	pass
3♣	pass	5♣	pass
pass	pass		

Med den inledande reläbudgivningen krävde Syd naturligt till utgång. Höjningen till utgång tyder på att Nord är svag. Med bättre kort hade Nord höjt till 4♣.

Utspel: ruterknekt.

Spelplan?

PRATBUBBLAN

Detta damgäng från Karlstad väcker uppmärksamhet för deras bridgeinspirerade tunika. Det är nog många som sett dem och också spelat mot dem under Bridgefestivalen. Vad säger de?

Den fyndigaste pratbubblan vinner ett presentkort. Förslag till pratbubbla vill redaktionen ha senast **25 januari** till adressen Bridgeförlaget, Hansens väg 10, 775 70 Krylbo eller till e-postadressen bridge@svenskbridge.se.

Namn:

Adress:

Postadress:



Magnus Eriksson (i röd tröja) och Sven-Åke Bjerregård till vänster bakom honom var några av fynden på bänken för festivalens partnerförmedling. Magnus påstod att han blivit utslängd av Rimstedts. Vad trodde läsarna att Magnus sa?

Marianne Bjurwill författade vinnarbubblan: *Ärligare än Tinder - Du får vad du ser!* Pris kommer till Stockholm.

Lösning – Lite lättare 1

Väst: Väst har passat i förhand och med spaderkung skulle Väst få en öppningshand, så det är inte det kortet Väst saknar. För att kunna bjuda 1♠ på Öst hjärteröppning behövs fyra kort i färgen, men Väst har bara tre spader. Väst saknar alltså spadersex.

Öst: Om Öst skulle få klöveress blir handen alltför stark för att öppna med 1♥. Då hade Öst istället kunnat öppna med 2♣, enda krav. Öst kan inte heller sakna spadertvå, för med 5-5 i högfärgerna heter öppningsbudet 1♠. Öst saknar därför rutertvå.

Lösning – Lite lättare 2

Väst: Väst som bara har åtta hp öppnade med 1♣. Något av essen behövs därför för att få ihop tillräckligt med poäng för att öppna. Vilket ess är det som saknas? Hjärteress kan det inte vara, eftersom Väst med femkorts hjärter öppnat med 1♥ istället för 1♣. Väst saknar ruteress.

Öst: Även Öst har bjudit med för få poäng. För att svara på Västs öppning behöver Öst någon av kungarna. Vilken? För Öst spaderkung hade korrekt svarsbud, med fem spader och fyra hjärter, varit 1♠. Det är alltså klöverkung som Öst saknar.

Lösning – Lite svårare 1

Här är ett exempel.

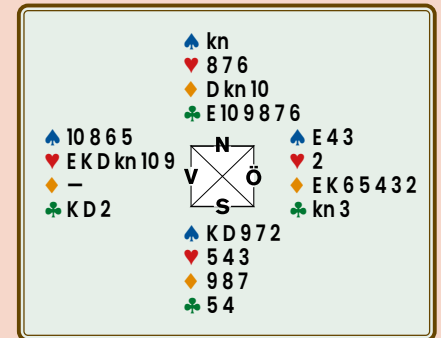

Nord får förstås inte ha mer än en spader, men om du sakar spader på höga ruter och lyckas resa rutern med stöld så tar han inte för sitt klöveress om du spelar en honnör från handen. Du går en bet.

Men saka klöverhonnörerna på höga ruter, stöldres rutern som förstås sitter jämnt, trumfa ut och avsluta med din klöverhacka mot knekten.

Givetvis kan Nord ha sju klöver och ha missat att ge Syd en stöld, men så länge han har singelspader och tre ruter klarar du dig.

Tack, Göran.

Lösning – Lite klurigare

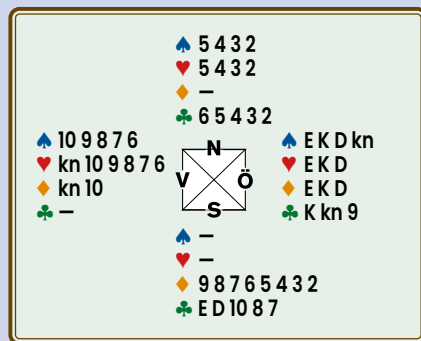

Syd kan stjäla valfri högfärg på handen. Så stjal han tre ruter, och maskar in sig i klöver på tillbakavägen.

Som bridgespelare kan man kanske tycka att det är väl magstarkt att Syd öppnar med 7♣, men okej då. Men att Syd, på Östs dubbling, redubblar, är bara för mycket! Det talar ju om för vilken bridgespelare som helst att brickan är lagd.

Lösning – Lite lagom 1

Budgivningen tyder på att hjärtern sitter 6-1. En hjärterstöld hotar därmed.

Hela given:

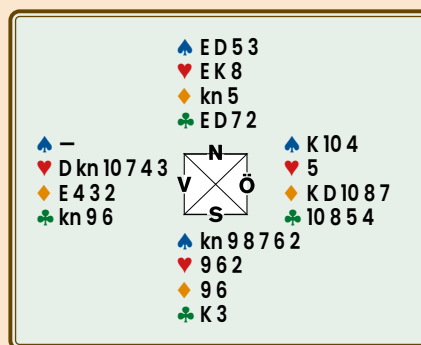

Tar man tre ronder klöver med rutersak och sedan spelar trumf, ingriper Öst och spelar in Väst på ruteress. Hjärterknekt ser sedan till att kontraktet går straff.

Du undviker den utvecklingen om ni spelar en fjärde rond klöver och sakar er sista ruter, när Öst bekänner!

Motspelarna har nu inte längre kommunikationer till att ta en hjärterstöld, varvid du får tillfälle att dra ut trumfen för hemgång.

Lösning – Lite lagom 2

Ett sätt är naturligtvis att gå in till handen på klöveress och maska i spader. Då går man bet, när hela given är:

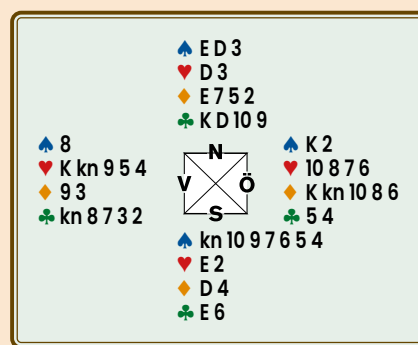

Ett bättre spelsätt är att inkassera trumfess i stick två. Fallor kungen är hemgång klar. När så inte är fallet fortsätter man bäst med klöveress och sedan maskar man med klövertio! Med aktuell sits får man då två sak för hemgång.

Rekommenderad spelföring är misslyckad exempelvis när Väst har trumfkungen garderad och Öst har klöverknekt. Rekommenderad spelföring leder dock till målet när spaderkung sitter

singel eller när klövermasken lyckas och färgen inte sitter 6-1.

Lösning – Lite lagom 3

För hemgång fordras att spaderdam sitter för mask. Hela given:

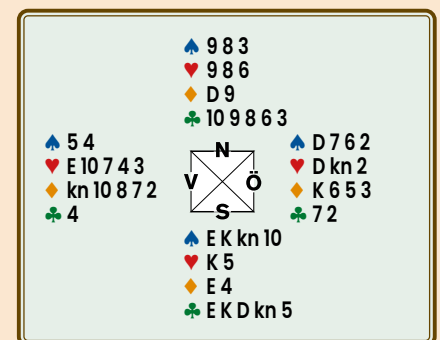

Täck ruterknekt med dam, som Öst täcker med kungen. Du tar och trumfar högst två ronder. Därefter inkasseras spaderess och spelar trumf till bordet för en lyckad spadermask. Spaderkung faller inte denna gång men det gör inget. Du stjal din sista spader och spelar sedan ruternio till Väst, som får hjälpa dig behandla hjärtern för hemgång.

Lösning – Lite svårare 2

3NT, alltså, med spaderutspel.

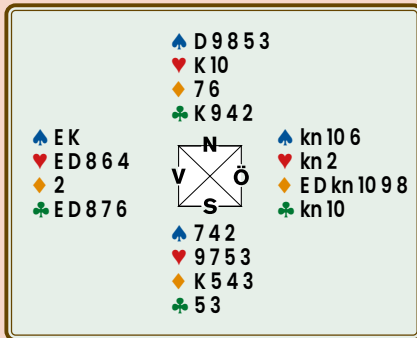

Du vinner utspelet med spaderess, men sen?

En lyckad rutermask och klöverfortsättning, om ruterkungens inte skulle falla, ser ut att lösa dina problem – men vad om masken misslyckas?

Försök i stället med ruter till esset och ruterdam med sakning av din återstående spaderhonnör. Spaderfortsättning ger hemgång. Hjärterretur från Syd släpper du till knekten. Hjärter från Nord ger dig två stick där, oavsett kungens placering, och liten klöver säkrar hemgången.

Lösning – Lite svårare 3

Syd klev in med spader och Nord spelade lydigt ut nian.

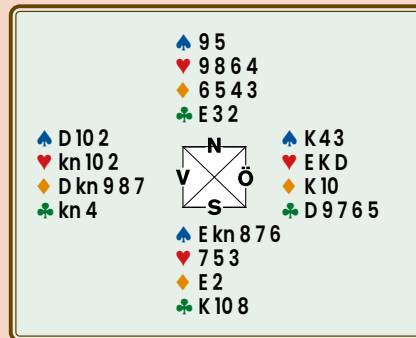

Antag att du lite slött bekänner med en hacka från bordet. Handen vinner med dam eller tia. Syd behåller sitt ess, vinner den andra rutern och slår ur sig med hjärter. Om Nord kommer in i klöver fortsätter han med spader varvid Syd duckar en eventuell kung.

Men sätt i kungen på utspelet. Du har nu säkrat ingång till handen för att utnyttja dina ruterstick. Syd kan säkerligen placeras med spaderknekt.

Lösning – Lite svårare 4

Nord spelar ut spaderkung mot 5♣.

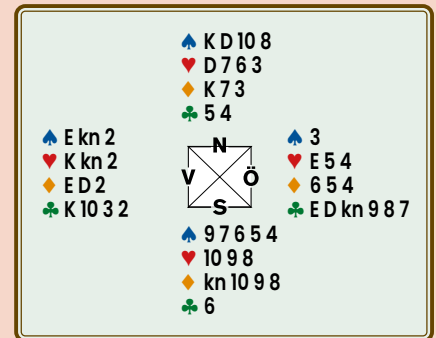

Om du vinner med esset ser det ut som om du behöver slå lite maskar för hemgång. Men släpp spaderkung!

Den listige Nord vägrar att ge favör i någon färg och hittar förstas trumfortsättning som du vinner, trumfar ut, sakar en hjärter på spaderess, stjal den tredje hjärtern, går in på trumf och sakar en ruter på spaderknekt. Nord måste ge favör.

SM JUNIORPAR 27-28 JANUARI • BK S:T ERIK, STOCKHOLM

Startavgift: 0 kr • Anmälan och info: www.svenskbridge.se/kalender/171371

NYBÖRJARTRÄFFEN 2024

1 april – 14 maj

Alla klubbar anslutna till Svenska Bridgeförbundet är välkomna att delta i tävlingen!

Nybörjarträffen är ett viktigt led i uppföljningen av kursverksamheten. Vi hoppas att er klubb ställer upp och arrangerar ett heat för era nybörjare. Nybörjarträffen spelas som simultantävling, vilket innebär att man spelar samma givar på alla klubbar. Klubben avgör själv vilket datum inom perioden den önskar spela. Nybörjarträffen är öppen för alla som gått eller går sin första nybörjarkurs som startat tidigast 2021-07-01 och är medlem i Svenska Bridgeförbundet. Klubbar anmäler heat via mail till order@bridgeforlaget.se.

De 24 bäst placerade paren kvalificerar sig till SM Par Nybörjarträffen. Finalen spelas 29–30 juli på festivalen i Örebro.

Mer information finns på www.svenskbridge.se.



Eva och Ulf Persson, vinnare 2023.

"Joppe" möter nye juniorkaptenen

Johan Säfsten heter vår nye juniorkapten. Han tar över efter det att den tidigare ledningen avgick i våras. Vem är då bättre på att ta kaptenen på pulsen än en annan "junior" (åtminstone i själen).

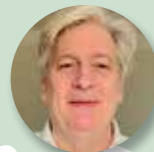

TEXT: JOHAN SYLVAN, STOCKHOLM FOTO: THOMAS WEDIN, SKÖVDE

Jag har kartlagt Johans liv och planer, så att läsarna ska få en uppfattning om vad som väntar...

Johan (bilden t h) spelar mycket bridge, nästan alla vardagar samt flertalet helger. Ordinarie partner sedan 2016 är Per-Erik Malmström. De spelar tillsammans i de fyra stora lagtävlingarna men det blir också en hel del spel med Måns Sjöqvist.

Meritlistan är redan imponerande, trots hans låga ålder (han är i princip fortfarande junior...): JVM-guld, guld i SM-lag 2023 samt några vinster i Svenska Cupen och Chairman's Cup är vad han i första hand framhåller.

Personliga mål är i första hand att prestera bra i fler internationella tävlingar, nu när han börjar bli vuxen.

Normalt sett när jag skriver brukar jag kommentera intervjuoffrens svar litegrann, för att om möjligt förhöja läsoplevelsen, men Johan har svarat så bra att jag väljer att ta mina frågor och hans svar rakt av innan jag avslutar med några summerande rader.

Vilka planer och egna tankar har du för ditt uppdrag som juniorkapten?

– Vi har två bra lag i U26 och U21 men har de senaste åren inte riktigt haft de största framgångarna. Vad gäller U16 har vi tyvärr ingen trupp i år p g a bristande intresse, men eftersom planeringen delvis är årsbaserad hoppas vi på en trupp nästa gång. Vi har EM i sommar som enda turnering. En VM-plats är så klart ett första mål, men jag både tror och hoppas att vi kan slåss om medaljer i båda klasserna. All träning måste trots allt paren själva stå för. Jag försöker hjälpa dem med det som behövs för att de så bra som möjligt ska kunna förbereda



sig. Min grundinställning är att inte jag är den som ska vara den största vinnarskallen, utan det är spelarna själva som behöver ha rätt fokus. Så drivet att vilja utvecklas, bli bättre, såväl individuellt som i par, för att ge sig själva bästa möjliga chans att lyckas bra på mästerskap måste komma inifrån.

Vilka tar du hjälp av nu i början?

– Hela truppen använder *Cuebids* för budträning. Emanuel Unge hjälper mig ta fram vad vi behöver träna på.

Hur ser de olika trupperna ut för tillfället?

– Vi har fem par i U26 och fyra par i U21. Jag försöker ha löpande kontakt med alla par, mest för att höra hur det går för hela gänget och se om det är något jag kan bistå med eller om det är något de behöver jobba extra på. Det kan handla om hjälp med system, t ex om något par känner att de är i otakt när det kommer till slambudgivning.

Planeras några OBS-tävlingar?

– Vi har ett läger under våren och vi kommer eventuellt ha ett till. Sen kommer vi ha minst en OBS-tävling som kommer att anordnas på nätet.

Har du några egna funderingar på hur man kan öka nyrekryteringen av juniorer?

– Jag har väl inte någon ny idé som ingen annan har. Jag tror fler skulle börja med bridge om man visste om att spelet finns. Det är nog många som skulle tycka om att spela bridge och har talang men som aldrig kommer i kontakt med oss. Sen har ju bridgen en stor nackdel att tröskeln för att börja spela är relativt hög. Men, nej, någon bra lösning har jag egentligen inte.

Berätta om dina favoriter inom mat, dryck och musik samt vad du gör när du inte spelar bridge.

– Min favoritmat är fisk och skaldjur. Jag lyssnar på all musik som inte är heavy metal och sänt. Jag har ingen direkt hobby utanför bridgen men gillar fotboll. Jag hejar på Arsenal i Premier League och försöker alltid titta på Arsenal's matcher om jag kan.

Av Johans intervju svar kan man konstatera att han tar mycket seriöst på sitt uppdrag – och att han har bra musiksmak om inte annat...

Som de flesta vet är kaptensuppdrag inom bridgen i princip helt oavlönade. Resor till mästerskap och uppehälle där är i princip vad man kan räkna med att få ersättning för. Så vi får vara djupt tacksamma att eldsjälarna som Johan åtar sig dessa uppdrag. De brukar dessutom ofta få utstå kritik om t ex "fel" lag tagits ut. Uppskattning överväger trots allt och jag tror hela juniortruppen är tacksam för att Johan åtagit sig att försöka föra dem tillbaka till storhetsåren som bara ligger några år bak i tiden.

Jag känner Johan hyggligt och är därför övertygad om att han kommer att göra sitt absolut bästa i sin nya roll. Vidare önskar jag även honom lycka till i sin egen bridgekarriär. Det skulle inte förvåna mig om han inom några år får representera Sverige i öppen klass!

Jag hoppas också att han med jämna mellanrum kommunicerar vad som händer i de olika juniorklasserna, för jag tror de flesta av oss har ett genuint intresse av att få läsa om våra juniorers (förhoppningsvis) framgångar både på hemmaplan och internationellt.

Avslutningsvis vill jag tillönska alla läsare en God Jul och ett Gott Nytt År med många julklappar och bra brickor!

Nordic Junior Camp

Det nordiska juniorlägret tog ny ansats efter pandemiuppehåll.

TEXT: MATTEO NORDQVIST, STOCKHOLM FOTO: KARL ASPLUND, LUDVIKA



Vad är Nordic Junior Camp (NJC)?

Det är som ett Riksläger som välkomnar juniorer från Norden. I början av november hölls det i Sandviken. NJC har haft uppehåll sedan 2018, men innan anordnades det vartannat år.

Dag 1

Vi började på torsdagen kl 13 med att alla fick presentera sig och säga vad de älskar mest i hela sitt liv. Sedan åt vi en supergod lunch gjord av F1-racer Lewis Hamilton. Efter vi ätit klart var det dags att checka in på hotellet. En normal bronspartävling följde. Sedan så åt vi middag och efter det var det dags för "Crazy pairs"! Nu kanske några som läser detta undrar vad "Crazy pairs" är. Man spelar en tävling men det kommer alltid sjuka uppmaningar på brickorna, som t ex att esstet blir det sämsta kortet, d v s lika värde som en tvåa och tvåorna blir de högst värderade korten, eller att motspelarna ska byta kort innan utspelet. Sedan var det tack och godnatt.

Dag 2

Vi började med en väldigt god frukostbuffé på hotellet. Denna dag var det dags för lagtävling hela dagen. Lagen:

På tur eller otur: Maren Sægrov, Andreas Abragi, Leo Furtig Hjerpe och Peter Ventura.

Fiskekörkans hjältar: Madicken Astorsdotter, Filip Asplund Sivelind, Stella Sjöqvist och Joakim Johansson.

Lofoten med lilltår: Jonas Brekke (NOR), Per Wedman, Vilma Rydén och Lennart Johansson.

Dalaåsnan: Castor Mann, Felicia Asplund Sivelind, Junie Sjöqvist, Harry Hjort Warlenius, Ping Huang och "Katt" Catarina Midskog.

Ölands uddlösa: Julia Borg, Erleta Plana (NOR), Vincent Ventura och Matteo Nordqvist.

Storsjödjuret: Alexander Sandin, Leah Erikson, Allan Nouri Otman Farha, Maria Hjerpe och Josef Sundqvist.



Nästan hela gänget som var på det uppskattade lägret i Sandviken.

Efter det att vi spelat och ätit lunch var det dags för middag. Då råkade det vara så att vi hade ett födelsedagsbarn. Norska Maren fyllde år, så då sjöng vi både på svenska och norska. Efter att vi ätit så hade Kent en presentation om hans tuffa uppväxt, som berörde, och hur man ska våga vara sig själv. Kent har även jobbat i över 30 år med med människor som har det jobbigt i livet. Han har även några atletiska meriter: fotboll i Superettan, handboll i elitserien, spelat i näst högsta pingisdivisionen och spelat SM-final i biljard. Katt höll föredrag om att bli bridgeproffs. Hon berättade om hennes bridgekarriär och om hur hon skapade konventionen Häxan samt att hon har coachat det öppna norska laget.

Dag 3

Vi startade med en god frukost på hotellet. Sedan spelade vi en IAF-bronstävling och efter det var det dags för att äta ännu en god lunch. Sedan spelade vi några av "PO:s problem-givar". De var väldigt intressanta och roliga! Tyvärr hade det dock blivit något fel så vi behövde snurra brickan varje gång men det var lite nytt och kul. Därefter spelades "Speedy-Gon-

zales", som är som vilken tävling som helst bara det att man har mycket mindre tid på sig per rond. Vi delade upp oss i två grupper, en för lite mindre rutinerade och en för rutinerade. Vi började i första rondan med 21 minuter på fyra brickor och i sista fem och en halv minut på fyra brickor! Vi åt även middag halvvägs in i Speedy-Gonzales. Efter det röstade vi alla på om vi skulle spela några gulaschgivar och svaret var ju självklart, "ja då!" Och för er som inte vet vad gulasch är, så är det galna händer. Man får t ex fördelningen 7-0-0-6 eller 6-6-1-0 med typ 20 hp. Efter det att vi spelat klart gulaschen var det dags för prisutdelning. Erleta Plana (NOR) segrade i den totala poängserien. Efter prisutdelning var det tyvärr dags att säga hej då.

Jag vill säga tack till Sandvikens BK som gjort det möjligt att kunna arrangera detta underbara läger och tack till våra ledare (Kent Maltein, Ping Huang, Catarina Midskog, Björn Sörling och Allan Nouri Otman Farha) samt kock Lewis Hamilton.

Resultat och information finns här: svenskrbridge.se/junior/resultsresultat-njc-2023



Riksstämman 2023

Riksstämman är förbundets högst beslutande organ. Representanter från Sveriges samtliga distrikt har på hösten alla udda år möjlighet att påverka förbundets riktning.



TEXT & FOTO: PETER VENTURA, KARLBO

Lördagen den 11 november samlades styrelseledamöter, personal, distriktsdelegater samt en del övriga bridgevänner för en helg med Riksstämman och workshops på Scandic Örebro Väst.

Klockan nio på lördagsmorgonen hälsade Martin Löfgren alla välkomna. Uppropet visade att 19 distrikt och totalt 128 röster fanns representerade vid mötet. Johan Grönkvist och Björn Holm assisterade några distrikt som deltog via länk. Martin konstaterade, med förvåning och besvikelse, att två distrikt – Medelpad och Göteborg, det senare Sveriges tredje största distrikt, inte fanns representerade, vare sig på plats eller uppkopplade digitalt.

Utflyttade värmlandstjejerna Peggy Nyholm och Suzanne Lemborn fick uppdrag att sitta ordförande respektive skriva protokoll. Då förbundets två ordförande-klubbor visade sig vara på vift fick Peggy använda ett dricksglas för att klubba sig igenom stämman!

Verksamhetsberättelser och resultat- och balansräkningar klubbades igenom utan någon större diskussion.

Att lyfta fram är den PR-tidning som under året producerades med målgruppen ännu icke bridge spelare. Den är tänkt att



användas i flera år framöver. Syftet är att marknadsföra bridgesporten och förhoppningen är att det i förlängningen leder till fler bridge spelare och medlemmar.

Tillsammans med Sveriges Schackförbund bildades det Svenska Tankesportförbundet. Syftet är att driva frågor av gemensamt intresse och bli en starkare aktör i kontakt med myndigheter.

Strama tyglar

Kostnaderna hålls i strama tyglar och under budget, medan intäkterna glädjande nog har ökat.

IT-kostnaderna hölls 350 tkr under budget. Driftkostnaderna har halverats

och en del av det arbete som utförts av externa konsulter nu görs av egen personal.

Mycket positiv feedback har mottagits från deltagarna i Bridgefestivalen. Ungefär lika många personer deltog i årets festival som fjolårets. Kraftigt ökade kostnader har varit utmanande, främst höjda hotellpriser för personal. Det ekonomiska utfallet för festivalen blev bättre än beräknat, med ett positivt resultat om drygt 250 tkr.

Totala resultatet för det senaste verksamhetsåret blev ett rejält överskott, nästan 1,2 miljoner. "Överraskande bra", kommenterade avgående styrelseledamoten tillika styrelsens numera f d ekonomiansvarige, Rolf Scherdin.

Styrelsen och personal har haft ekonomin i kontroll och samtliga av förbundets tävlingsarrangemang har genererat ett överskott.



Martin Löfgren tackade Rolf Scherdin, Tor-Björn Bohman och Eva Abragi tackades för sina år i styrelsen. Linnea Edlund var inte närvarande.



Peggy Nyholm och Suzanne Lemborn tackades för väl utfört arbete som Riksstämmans ordförande respektive sekreterare.

”Rolf och Suzanne ska ha en eloge för sitt fina arbete. När räntorna steg var de snabba att omplacera en del av förbundets medel. Det gav 165 tkr i intäktsränta förra året”, berömde Martin.

Styrelsen beviljades ansvarsfrihet och efter en kort kaffepaus gick man vidare till styrelsens förslag och motioner.

Styrelsens förslag innebar ett antal smärre stadgeändringar för att anpassa dem till verksamhetsåret. De klubbades snabbt igenom och vi gick vidare till de sex inkomna motionerna.

Alla sex motioner avlogs. Längsta diskussionen handlade om finansieringen

av landslagen. Motionären yrkade på att alla landslag ska få lika stora bidrag vid EM och VM och motionen kom att bli en fråga om att höja medlemsavgiften för att fullfinansiera alla landslag.

Stockholm och Dalarna anser det vara orättvist att ha stora ekonomiska skillnader i stöden till landslagen. Det riskerar även att vi inte skickar bästa möjliga lag, menar de. Dessa distrikt var de enda som yrkade bifall på motionen medan övriga stod bakom styrelsens yrkande att hantera finansieringen på ett ansvarsfullt sätt utifrån aktuell ekonomi. Det öppna laget och damlaget kommer därmed även i fort-

sättningen ha första prioritet.

Rolf Scherdin tog åter till orda och la fram styrelsens budget. Han redovisade de största intäkts- och kostnadsposterna. Se diagrammen nere t v.

Stämman godkände verksamhetsplaner och budget för de kommande åren samt en höjning av medlemsavgiften med 20 kr.

Antalet medlemmar

Det senaste verksamhetsåret har präglats av återhämtning efter pandemin. Antalet medlemmar sjönk något, men antalet I-medlemmar ökade påtagligt, vilket ändå ger hopp om fler medlemmar framöver. Medlemsutvecklingen åskådliggörs i grafen här nere t v.

På juniorfronten ser det mörkt ut. Såväl det totala antalet ungdomar som antalet juniorer som konkurrerar om platser i juniorlandslaget har minskat.

Spelaktiviteterna har ökat på klubbnivå, men intresset för SM-tävlingar, Allsvenskan och Svenska Cupen ligger ännu lägre än innan pandemin. En ny SM-gren har introducerats, SM Par hcp 30+, i linje med det strategiska målet ”Tävlingar för alla”. Den grenen rönt stor framgång i vissa distrikt – i andra blev det platt fall.

Val

Martin Löfgren, Norrköping, blev enhälligt omvald till ordförande för två år. Till ledamöter valdes:

- Carl Ragnarsson, Linköping
- Krister Ahlesved, Stockholm
- Rickard Olsson, Bjärred
- Mia Breding, Östersund
- Birgitta Lagnell, Göteborg
- Zennica Hammar, Harmånger
- Rune Veneke, Åhus

De två senare är nya ledamöter. Nyvalda suppleanter fick vi genom Stina Lysebring, Marieholmsbruk, och Ann-Charlotte Nilsson, Umeå.

Jämställt värre – fem kvinnor och lika många män.

Mårten Gustawsson omvaldes till sakrevisor med Börje Dahlberg som suppleant och revisionsfirman Grant Thornton kommer även fortsättningsvis granska.

Till valberedning utsågs Jerry Mähler, Sollefteå, Peter Johansson, Borlänge, och Tor-Björn Bohman, Ängelholm.

Intäkter

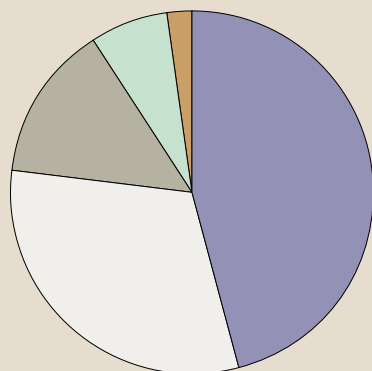

Kostnader

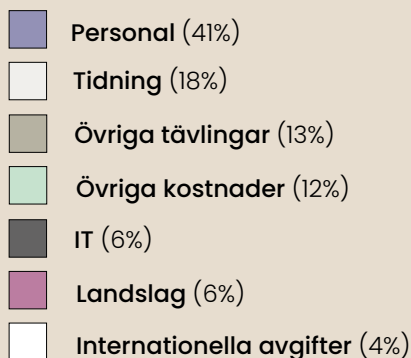
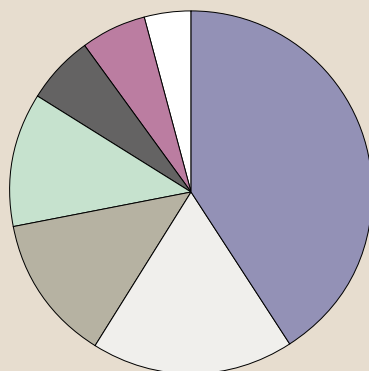

All information från Riksstämman finns på www.svenskbridge.se/vy/riksstämman-2023/nyheter

Antalet Medlemmar

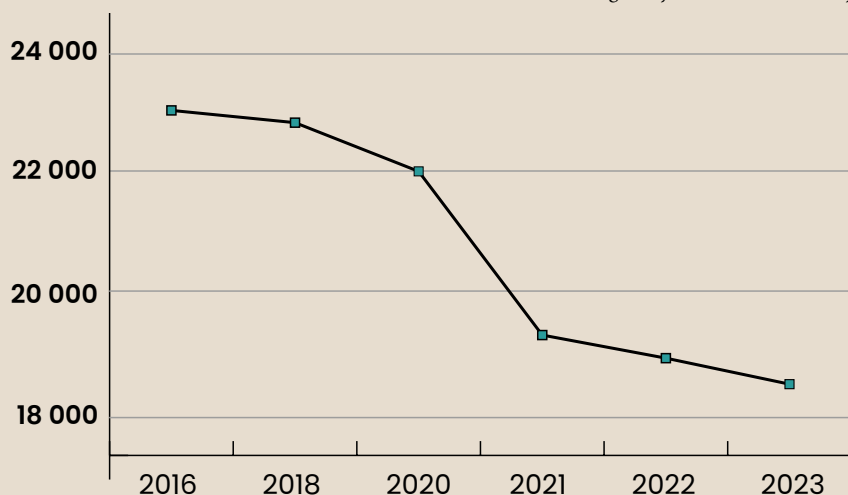



Workshops och Bridge-X



Efter det att Riksstämman avslutats tog grupparbeten vid. Tre huvudfrågor behandlades: klubbfunktionärer, rekrytering och tävlingar för alla. Målet var att ge klubbar idéer och redskap.



TEXT & FOTO: PETER VENTURA, KARLBO



Under i stort sett hela förbundets levnad har arbetet varit intensivt med den centrala frågan, hur vi ska bli fler medlemmar. På senare tid har flera projekt drivits, men fram i år har styrelsen beslutat att ge alla våra viktigaste framtidsfrågor ett gemensamt namn: *Bridge-X*. Exempel på arbetsområden inom *Bridge-X* är rekrytering och stöd till klubbar och dess funktionärer. Det

betonades vikten av att diskussionen fördes så att förbundet kan svara mot de behov som uttrycks av medlemmarna.

Efter riksstämмоformalia var avslarad fortsatt därför helgen med workshops. För att göra diskussionerna verklighetstroga hade delegaterna ombetts förbereda sig genom att besvara några frågor med fakta från deras distrikt.

Efter inledande mingel delades deltagarna in i grupper. Diskussionerna kommer att sammanställas och formas till en plan för klubbarna att använda sig av i sitt arbete. Gruppernas redovisning kommer att kunna hittas på hemsidan.

Tre ämnen behandlades och här följer en mycket kort sammanfattning.

Klubbfunktionärer

- Det går att fördela klubbens sysslor på fler händer. Det kan räcka med att ställa frågan om någon vill hjälpa till med en roll i klubben, vilket även kan vara ett bra sätt att inlemma nya spelare i klubben.

- Funktionärs-samarbeten mellan klubbar eller distrikt är såväl utvecklande som

vitaliserande för klubben samtidigt som det ofta är väldigt trevligt för klubbarnas medlemmar.

Rekrytering

- De flesta klubbar bedriver nybörjar- eller fortsättningskurser. Vikten av ett fungerande rekryteringsarbete anses vara central för alla klubbar.

- Att hålla kurs är en sak, men minst lika viktigt är att ha en plan för vad man gör när kursen är slut, så att nya spelare kan slussas in i klubbspellet på ett mjukt sätt.

Tävlingar för alla

- Den nya SM-disciplinen SM Par hcp 30+ var under introduktionsåret mycket populär i vissa distrikt och bedömdes kunna spridas till hela landet. Många hoppades på fler liknande tävlingar, för att nya spelare på ett naturligt sätt kan komma in i tävlingsverksamheten.

- Vi lever i en ny tid och det gäller att vara öppen för nya tävlingsformer.

Bridgetime

Lördag kväll avslutades med att företaget *Bridgetime* presenterade sin lösning för att eventuellt kunna ersätta klubbarnas nuvarande administrationsprogram, *Ruter*. Höstsilver spelades där företaget kunde demonstrera sitt uträkningsprogram. Segrade i tävlingen gjorde Micke Melander-Krister Ahlesved.





Anders Nordberg – Årets klubbledare

TEXT: MARTIN LÖFGREN, NORRKÖPING FOTO: PETER VENTURA, KARLBO

Glädjande nog har fler nomineringar till Årets klubbledare inkommit än på länge. Givet de gedigna motiveringar som medföljt dessa nomineringar har det varit mycket svårt att utse en enda vinnare, då samtliga nominerade säkert är värda titeln.

Medlemskommittén har beslutat att tilldela titeln Årets klubbledare för 2023 till Anders Nordberg, BK Bridgehuset, Malmö.

Motivering

Motiveringen lyder:

Anders Nordberg har på relativt kort tid byggt upp BK Bridgehuset till en av Södra Sveriges mest aktiva Bridgeklubbar. Med nya och kreativa idéer och en konstant satsning på att leverera kvalitet till medlemmarna inte bara lockar klubben och Anders spelare, utan får dem att trivas och återkomma. Anders är involverad i stort sett alla klubbens sysslor och lägger ner ett inte bara kvalitativt, utan också tidskrävande arbete.

Anders spelare, utan får dem att trivas och återkomma. Anders är involverad i stort sett alla klubbens sysslor och lägger ner ett inte bara kvalitativt, utan också tidskrävande arbete.

Nominerade

De övriga nominerade, som alla förtjänar en applåd för sina fina insatser – utan någon som helst rangordning – är:

- Klas Oskarsson, Kungsbacka BS
- Tina Elfstedt, Karlstads BK
- Lennart Ekholm, ABB BK Västerås
- Gullvi Högberg, Falköpings BS
- Margot Sivelind, Ludvikabygdens BK
- Per Sintorn, BK Albrekts
- Sven Mellqvist, Åkersberga BS



Förbundsordföranden Martin Löfgren delar ut blommor och diplom till årets klubbledare, Anders Nordberg på BK Bridgehuset i Malmö.

Fair Play

2019 införde SBF en rutin för att hantera rapporter om oetiskt beteende, undvikande av att kommunicera metoder, undvikande av att förklara metoder eller andra misstänkta beteenden gällande själva kortspelet.

Sådana rapporter med bifogat underlag har sedan 2019 skickats till TK för hantering. Denna rutin upphör från 1 oktober och ersätts nu av ett **FairPlay-system** där medlemmar fortsatt kan rapportera in misstänkt beteende, men dessa rapporter kommer nu att registreras och sparas över tid.

Fair Play-systemet har som syfte att skapa trygghet för medlemmarna, och att ge våra tävlingsledare bättre metoder att sköta tävlingar rättvisare.

Om du som medlem upplever en känsla av orättvisa och att motståndare gör konstiga saker, både i online- och live-spel på tävlingar, har du möjlighet att rapportera detta till: fairplay.svenskbridge.se.

SBF:s modell av Fair Play är liknande den som Norska Bridgeförbundet har använt sig av under några år, och som ursprungligen skapades av Israels Bridgeförbund.

Läs mer om förbundets Fair Play här: svenskbridge.se/tk/nyheter/173249

40-krona blir 50-lapp

40-kronan som tas ut för spelare som deltar i brönstävlingar och inte är medlem har justerats till 50 kr. Avgiften

kommer framöver att kallas 50-lappen och tas ut från och med den 1 november 2023.





En serie artiklar presenteras förbundets organisation. Vi har berättat om förbundets personal, Disciplinnämnden, Utbildningskommittén, Tävlingskommittén, Synlighetsgruppen och Festivalkommittén. I detta nummer får vi lära känna IT-kommittén.

IT-kommittén

Bakom mycket inom förbundet står en avancerad IT-struktur. Ansvaret för denna står IT-kommittén för.

TEXT: RICKARD OLSSON, BJÄRRED FOTO: PETER VENTURA, KARLBO ILLUSTRATION: DICK HOLST, HALMSTAD



I början av 2022/23 har vi kunnat skörda frukterna av vår förra stora IT-satsning som kallades för *BIT/Masken*. Vi har nått dit tack vare den kostnadskontroll som infördes av min föregångare (Eva Andersson) och det intensiva arbete som lagts ned inom de givna ramarna. Vi har sett en klar minskning av "förvaltningen" (rättningar, fixar och nya funktioner som Eva benämner det i septembernumret 2020). Äldre system som körts parallellt har kunnat stängas ned helt och personalen på kansliet har övertagit arbetsuppgifter som tidigare skötts av externa konsulter. Det har med andra ord skapats ett utrymme för att satsa på de IT-satsningar som fått prioriteras ned tidigare. Vad har vi då lärt oss?

För att skapa de rutiner som ska gagna verksamheten krävs ett mycket stort engagemang av de som ska använda nya funktioner, så att vi kan skapa en bra specifikation på mål och delmål för att nå fram. Arbetet måste ske i projektform med moderna arbetsmetoder som innebär att vi som förbund är engagerad under hela utvecklingsfasen. Regelbundna projektmöten med stort fokus på att nedlagda kostnader hålls inom satta ramar. Omprioriteringar kommer att behöva ske och måste då ske helt prestigelöst. Det är viktigt att kunna stoppa i tid.

För att hålla de totala kostnaderna inom våra ramar måste vi i mycket högre grad förlita oss på ideella insatser från våra medlemmar. Min bedömning är att 10% av alla som spelar bridge, d v s omkring 2 000 personer har erfarenheter från IT-verksamhet som kan gagna våra nya satsningar. Hur kan vi engagera denna resurs? Ska vi förlita oss helt på externa konsulter måste listan av projekt och målsättningar prioriteras ned.



Återstående förvaltning av våra IT-system har klart minskat i omfattning. Det fortsatta arbetet kommer precis som hittills att bedrivas med tuffa ramar och kostnadskontroll.

Tyvärr bygger vår teknik på en föråldrad version av systemet som heter *Drupal*. Vi måste hitta en bra lösning på hur vi ska ta oss ur detta dilemma. Projektet har mycket hög prio då supporten för nuvarande system upphör i januari 2025. Inom projektet finns också målsättningen att underlätta navigeringen, så du enklare hittar den information du eftersöker på vår hemsida.

Klubbarnas administrationsprogram, *Ruter*, bör inom en rimlig framtid ersättas med ett modernare program med ett mer intuitivt gränssnitt för att underlätta administrationen av våra tävlingar ute på klubbarna. Detta projekt är delvis uppstartat och är just nu inne i en utvärdering av den service som en svensk leverantör erbjuder. Vi har två delmål:

1) Hitta en ersättare som gör det enklare att arrangera partävlingar på klubb-nivå.

2) Fullt ut ersätta de funktioner som finns och eventuellt saknas i *Ruter*.

Lagmodulen är namnet på projektet som ska identifiera och hitta lösningar på de brister som finns i våra nuvarande rutiner för att hantera lagtävlingar. Hittills har en prioriterad åtgärdslista tagits fram.

Datalagret är vårt projekt för att öka nyttan av den information som finns i *BIT/Masken*. Hittills har detta projekt drivits helt ideellt, men på sikt kommer externa resurser att behövas. Hittills har inom projektet tagits fram enklare listor till kansliet samt gjorts en del analyser som använts i styrelsearbetet. På klubb- och distriktsnivå kan information sammanställas som kan förenkla och effektivisera arbetet där. På lite längre sikt bör eftersträvas att alla medlemmar ges möjlighet till denna funktion. Då kan man exempelvis ta fram information om dina utspel och hur du bör agera för att ge färre favörer till dina motståndare.

Att realisera hela denna lista kräver resurser som vi idag inte förfogar över. Vi behöver din hjälp! Listan med kompetenser som behövs är lång och ryms inte här. Känner du någon med erfarenhet inom någon aspekt av IT-utveckling? Det kan vara inom projektledning, kravställning, programmering eller testning. På hemsidan finns mer information om vilka resurser vi efterlyser. Helst innan jul tänkte vi hålla ett möte på Teams där vi närmare presenterar våra projekt och hur du skulle kunna bidra.

Känner du dig manad och vill hjälpa till? Anmäl då ditt intresse! Du når oss här: www.svenskbridge.se/bit/kontakt.

Välkommen!

Högsta handikapp höjs från 52 till 62

Vid årsskiftet höjs den övre gränsen i handikappsystemet till 62. Det görs för att nya spelare ska ges bättre möjligheter att placera sig.

TEXT: RICKARD OLSSON, BJÄRRED FOTO: PETER VENTURA, KARLBO



En av de viktiga målsättningarna med vårt handikappsystem är att kunna anordna breda tävlingar som lockar även mindre rutinerade spelare. Vårt hcp-system borde därmed vara designat så att den som vinner på hcp-listan i en tävling är den som presterat bäst i förhållande till sin nuvarande "nivå", men så är det inte idag för spelarna med högst handikapp.

Det verkliga utfallet är lite drygt 50% för spelare med hcp under 50, medan för spelare med högst hcp, mellan 50-52, är det 47,8%, d v s avsevärt lägre än förväntade 50%. Detta innebär att spelarna med högre handikapp har svårt att hävda sig resultatmässigt även i hcp-tävlingar.

Många i den gruppen har en spelskicklighet som motsvarar ett högre hcp än 52, det vill säga de tvingas spela på ett lägre hcp än vad de egentligen har.

Ny övre gräns på 62

Med anledning av detta resonemang avser SBF höja den övre handikappgrän-

Fördelning av verklig och simulerad hcp för spelande medlemmar januari 2023



sen till 62. Alla nya medlemmar startar dock på 52 som idag. Detta innebär att de flesta efter några tävlingar hamnar på rätt hcp, upp eller ned i förhållande till ingångsvärdet, beroende på hur väl förberedda de är när de börjar tävla.

Simuleringar ger att medelvärdet för 50-52-gruppen landar på runt 57 och chansen för dem att vinna en hcp-tävling kommer att öka från 1 gång på 24 till 1 på 19.

Med denna marginella förändring är förhoppningen att våra nya medlemmar får en ökad stimulans med bättre möjligheter att placera sig på hcp-tävlingar, vilket då förhoppningsvis gör att fler nybörjare känner stimulans att utveckla sin bridge.

Förutsatt att tekniken hinner komma på plats planerar vi att införa den nya hcp-gränsen vid årsskiftet 2023/24.

Åtta lag i Allsvenskan div 3



TEXT: CARINA WADEMARK, LIDINGÖ

Idag består division 3 av 160 lag fördelade på 16 stycken tiologsserier.

Då SBF idag har problem att fylla samtliga divisioner med tio lag kommer division 3 fr o m säsongen 2024 att vara 16 serier med åtta lag i varje, totalt 128 lag.

Särskilda bestämmelser för nedflyttning från division 3 efter avslutad allsvenska 2023 gäller.

Upp- och nedflyttning för division 3 efter avslutad allsvenska 2023

Var och en av de 16 seriesegrarna flyttas upp till division 2, 2024. De fyra sämst placerade lagen i varje division 3-serie lämnar det nationella seriesystemet och kan, om de så önskar, spela i det av distriktet arrangerade division 4, verksamhetsåret 2024/2025.

Fr o m verksamhetsåret 2024/2025 är det de två sämst placerade lagen i varje division 3-serie som lämnar det nationella seriesystemet.

Lars Wohlfart

Blodvite vid bridgebordet

Minnen blir som tidlösa skatter i hjärtat – och vissa bridgeminnen är helt enkelt oförglömliga. Lars Wohlfart delar med sig av ett par.



Som medelmåttig bridgespelare blir man ofta förundrad över hur de bra spelarna kan komma ihåg hur korten har fördelats under kvällen och även på givar de stött på för många år sedan. Självt har jag svårt att minnas vad som hände på brickan jag just spelat.

Efter en spelkväll kan det dyka upp någon som kan berätta hur makarna Ek skulle ha spelat för att få hem sin slam mot Lindéns, likaväl som vem som hade den vitala klöversjuan på bricka 4 och vilket som var det dödande utspelet på bricka 9. Men en bridgegiv kan ju vara minnesvärd även utan att man minns alla bud och resultat.

Självt har jag två oförglömliga minnen av händelser vid spelbordet. Jag jobbade som reseledare i Kitzbühl och hade en jämngammal kollega som spelade bridge. Han föreslog att vi skulle vara med på den lokala klubbens kvällar. Sagt och gjort.

En kväll öppnade jag budgivningen med svaga 2♠. Damen till vänster undrade vad det betydde. *Er hat jedenfalls einen langen Pik* svarade min partner. (Han har i alla fall en lång spader.) Damen var nöjd med svaret men för oss pojkar i senpuberteten var skrattsalvan oundviklig.

Mitt andra minne är också från tiden i Kitzbühl. Klubben var arrangör för en stor tävling men hade inte fått ihop det önskade antalet par. (Känns det igen?) Jag och min partner erbjöds att vara med som utfyllnad. Det var naturligtvis nervöst men vi skötte oss ganska bra.

I en av de sista ronderna mötte vi en mycket meriterad österrikisk spelare. Han hade hamnat i naturliga 4♥. Vi tog de tre första sticken och sedan var det hans tur. Han gick in på bordet och spelade trumf mot handen, som tog sticket med kungen och jag spelade en hacka. In på bordet igen och ny trumf mot handen. Min partner la låg och jag gjorde mig klar att lägga min sju. Men när jag förde handen mot sjuan tvekade spelföraren. Han tänkte, sedan lade han ner esset. Innan jag hade fått tag på min sju utbrast han med hög röst: *Warum zucken Sie?* Det blev för mycket för min ömtåliga näsa. Sjuan följdes ner på den vita duken av två blodstrålar. Mina kort liksom bordsduken blev rejält nedblodade. I panik försökte jag torka av korten, men gjorde det med bildsidan upp. Det noterade inte spelföraren. Han ropade på tävlingsledningen. Allt slutade lyckligt.

Eftersom jag ofta besvärades av näsblod hade jag bomull i fickan vilket bidrog till att stoppa blödningsen. Personalen på restaurangen där vi spelade var snabbt på plats med en ny duk.

Spelföraren ansåg att jag brutit mot reglerna genom att rycka i korten men fick inget medhåll av tävlingsledningen. Och när givnen spelades färdig tog min partner straffen med trumfdamen.

♥ *Lars Wohlfart är pensionerad journalist och arbetade senast på Avesta Tidning. Han spelar regelbundet bridge på Folkare BK i Avesta och representerar klubben i Allsvenskan division 3.*

BRIDGEFESTIVAL 2024

CHAIRMAN'S CUP

27 JULI - 1 AUGUSTI 2024
SPONSOR: MATS QVIBERG

CHAIRMAN'S CUP (CC) INLEDER SOM ETT KVAL I FORM AV GRÖNA HISSEN UNDER LÖRDAG-SÖNDAG. DÄREFTER VIDTAR TVÅ PARALLELLA CUPER:

- ♣ LAGEN PLACERADE 1-32 SPELAR HUVUDCUP (HC). I HC SPELAR MAN OM 1:A OCH 2:A PLATS.
- ♣ LAGEN PLACERADE 33-64 SPELAR BONUSCUP (BC). I BC SPELAR MAN OM 3:E PLATS.
- ♣ ETT LAG SOM FÖRLORAR I HUVUDCUPEN FLYTTAS NED TILL BONUSCUPEN.
- ♣ ETT LAG SOM FÖRLORAR I BONUSCUPEN ÄR UTSLAGET.
- ♣ FRÅN OCH MED TISDAG SPELAS KVARTSFINAL, SEMIFINAL OCH FINAL (64 BRICKOR). PÅ TORSDAGEN SPELAS FINALEN (64 BRICKOR) SAMT MATCH OM TREDJE PRIS (32 BRICKOR).

STARTAVGIFTER

3.000 KR/LAG. VID FÖRSKOTTSBETALNING SENAST ONSDAG 24 JULI GES 400 KR RABATT. DISTRIKTSLAG SPELAR GRATIS*. I LAG MED MINST 4 JUNIORER SPELAR JUNIORER GRATIS OCH ICKE-JUNIORER BETALAR 500 KR. SENASTE ANMÄLAN: FREDAGEN DEN 26 JULI, KL 20.00.

PRISER

1:A	50.000 KR
2:A	25.000 KR
3:E	12.500 KR
4:E	12.500 KR
5:E	7.500 KR
6:E	7.500 KR
BÄSTA DISTRIKTSLAG*	10.000 KR

JUNIORLAG

- ♣ LAG MED ENDAST JUNIORER SPELAR GRATIS.

*DISTRIKTSLAG

ALLA DISTRIKT FÅR ANMÄLA FRITT ANTAL LAG MED GRATIS START I CC. FÖLJANDE VILLKOR SKA DOCK UPPFYLLAS:

- ♣ HÖGST TVÅ I LAGET FÅR TIDIGARE HA DELTAGIT I CC.
- ♣ SAMTLIGA SPELARE I LAGET MÅSTE TILLHÖRA SAMMA DISTRIKT.
- ♣ LAGET MÅSTE BÄRA DISTRIKTETS NAMN FÖLJT AV EN SIFFRA. VID FLERA LAG HETER DE ÖREBRO 1, ÖREBRO 2 OSV.
- ♣ OM TVÅ ELLER FLERA LAG GÅR LIKA LÅNGT I TÄVLINGEN AVGÖR PLACERINGEN FRÅN GRÖNA HISSEN VINNAREN.



JULKLAPPSTIPS ♣ JULKLAPPSTIPS ♦ JULKLAPPSTIPS ♥ JULKLAPPSTIPS ♠ JULKLAPPSTIPS

Mästerlig bridgepsykologi

Peter Fredin är en av de mest spektakulära spelarna i världen! Hans förmåga att ta tillvara de psykologiska aspekterna av spelet är långt viktigare än vad vi vanliga spelare tror. Sätter man ihop Fredins kortkänsla med förståelse för taktisk budgivning – och rent mod – så har man en extraordinär spelare. Världseliten fruktar och respekterar honom som en utmanande motståndare, med fantasifull stil och exceptionell kortläsning. Oavsett bridgenivå kommer givarna i boken inspirera dig att förbättra ditt eget spel. Bridgen du kommer att få se är unik.



Pris: 230:–

JACK 6.0 - TIOFALDIG VÄRLDSMÄSTARE FÖR BRIDGEPROGRAM - MED MODERN STANDARD!



JACK 6.0 - träna på din dator!

Jack har vunnit 10 VM för bridgeprogram. Få hjälp av "Professor Jack", spela turneringar, slumpa givar i all oändlighet, välj mellan många olika budsystem, bl a Modern Standard. Skulle ni finna att Jack spelar alltför bra, går det att skruva ner nivån med ett svårighetsreglage som går från 0 till 100. Pris: 850:–

Låt julen gå i bridgens tecken!

Undvik trängsel och julstress! Gör dina julinköp i Svenska Bridgeförlagets internetbutik – och få varorna bekvämt levererade direkt hem till dig.

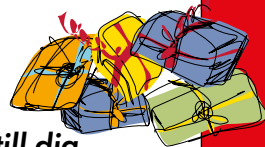

Årets julklapp!

BRIDGE – en kärlekshistoria

Ny bok av
ZIA



Bridge – en kärlekshistoria är en fängslande bok om Zia Mahmood och hans passion för världens bästa kortspel, bridge. Zia öppnar upp sitt personliga bridgevalv och delar med sig hemligheter som givit honom 50 års framgångar vid bridgebordet. Följ med på Zias bridgeresa världen över, där han spelar robberbridge till galen hög taxa på exklusiva klubbar eller är i blickfånget på de största turneringarna som finns på världsarenan. Denna kvicka, humoristiska och instruktiva bok är till för alla spelare, från nybörjare till expert. Pris: 299:–

Spela bridge hemma: Engelsk spelduk



Handskuren engelsk grön spelduk med broderade kortsymboler och sammetskänsla. Korttecken broderade i fyra hörn. Möjlig att tvätta i 30 grader. Härlig kvalitet till ett bra pris. Storlek: 119x119 cm. Pris: 395:–

Bridge for kids: Memory



Nu kan små barn bekanta sig med kortleken tack vare detta klassiska memoryspel. Korten är en kombination av klassiska spelkort och fantasifulla djur. Pris: 160:–

– Detta är bara ett axplock ur vårt drygt 2.000 artiklar stora sortiment! –

**HANDLA DIREKT
PÅ WEBBEN:
WWW.BRIDGEFORLAGET.SE**



www.bridgeforlaget.se



INTERNET www.bridgeforlaget.se **GRATIS TEL** 020-52 13 13 **MAIL** order@bridgeforlaget.se

Uppge medlemsnr vid beställning och få **5% rabatt** på utvalda varor med förbundsrabatt samt möjlig rabatt på ordervärde. Frakt tillkommer.